

auLika

Type SUP040R

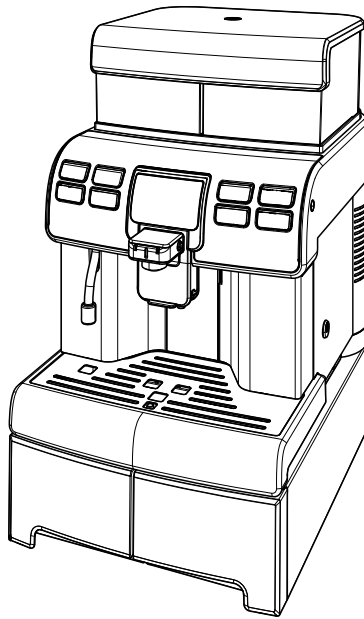

PL

13

INSTRUKCJE UŻYTKOWANIA

Przeczytać uważnie niniejsze instrukcje obsługi przed rozpoczęciem użytkowania urządzenia.

CE

 **Saeco**

1

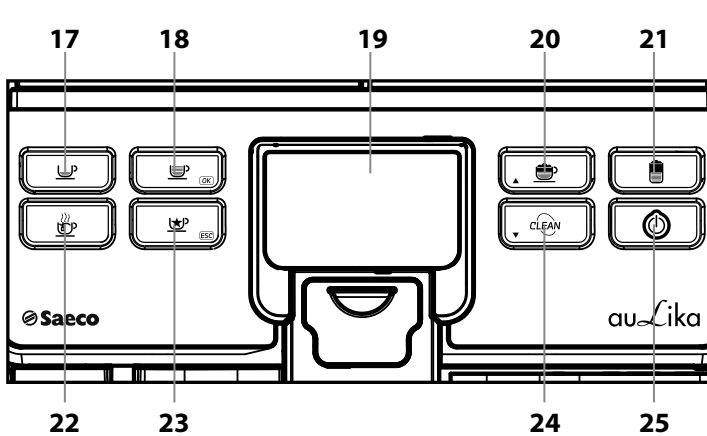
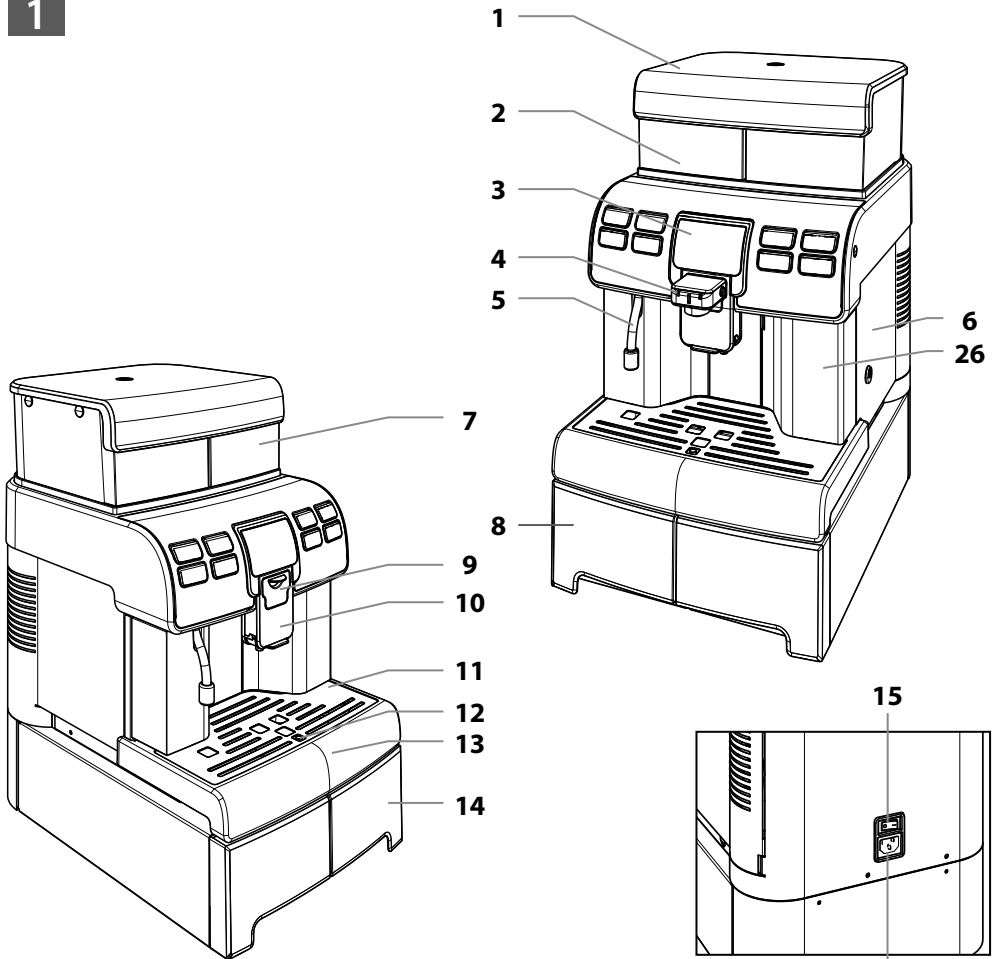

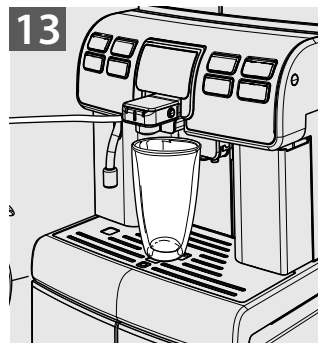
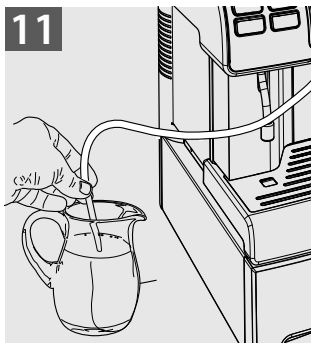
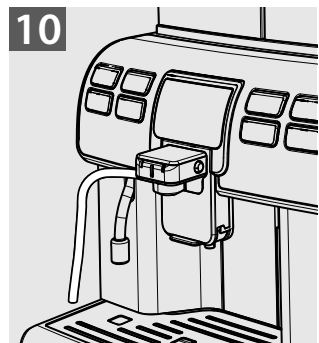
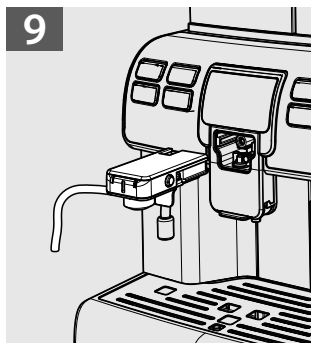
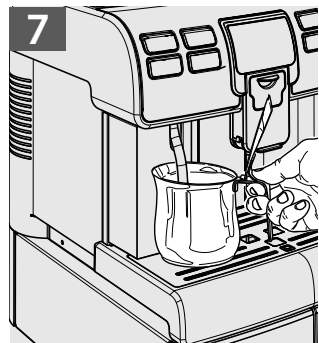
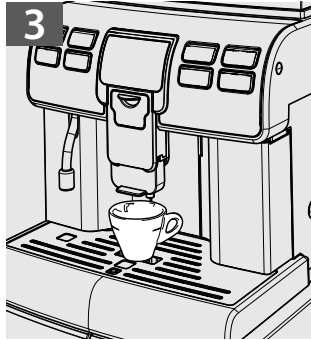
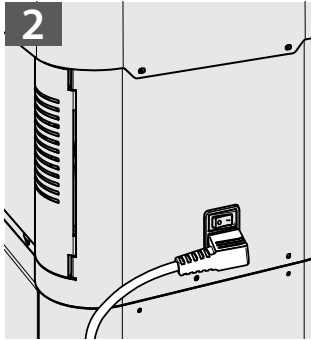

NORMY BEZPIECZEŃSTWA



Elementy pod napięciem nie mogą stykać się z wodą ze względu na niebezpieczeństwo zwarcia! Para i gorąca woda mogą spowodować oparzenia!

Przeznaczenie użytkowe

Urządzenie jest przeznaczone wyłącznie do użytku w małych biurach i urzędach.

Urządzenie nie jest przeznaczone do użytkowania przez osoby (włącznie z dziećmi) o ograniczonych możliwościach fizycznych, umysłowych oraz o ograniczonych zdolnościach zmysłowych, lub w przypadku niewystarczającego doświadczenia i/lub odpowiedniego przygotowania. Może się to odbywać jedynie pod nadzorem osoby odpowiedzialnej za bezpieczeństwo wyżej wymienionych osób oraz po uprzednim ich pouczeniu co do sposobu użytkowania urządzenia.

Zasilanie elektryczne

Urządzenie musi być podłączone do zasilania elektrycznego przez administratora zgodnie z charakterystyką sieci zasilania.

Kabel zasilający

Nie wolno używać urządzenia, jeżeli kabel zasilający jest uszkodzony.

Należy niezwłocznie powiadomić administratora, jeżeli kabel i/lub wtyczka są uszkodzone. Nie przeciągać kabla zasilającego przez naroż-

niki lub ostre krawędzie albo nad gorącymi przedmiotami i chronić go od oleju. Nie przesuwac i nie ciągnąc urządzenia, trzymając go za kabel. Nie wyciągać wtyczki z gniazdka, ciągnąc za kabel, i nie dotykać jej mokrymi rękami lub stopami. Kabel zasilający nie powinien swobodnie zwisać ze stołów lub półek.

Ochrona osób

Upewnić się, że urządzenie i/lub elementy opakowania nie będą znajdować się w zasięgu dzieci. Nie wolno kierować strumienia gorącej wody i/lub pary w kierunku własnym i/lub w kierunku innych osób. Nie wolno dotykać rurki gorącej wody rękami. Zawsze należy używać odpowiednich uchwytów lub pokręteł.

Niebezpieczeństwo poparzeń

Nie dotykać rurki gorącej wody i/lub dozownika kawy/produktu.

Postępowanie w przypadku pożaru

W przypadku pożaru należy używać do gaszenia gaśnicy z dwutlenkiem węgla (CO₂). Nie używać wody ani gaśnic proszkowych.

Miejsce przeznaczone do użytku i konserwacji

Instalację urządzenia powinien wykonać administrator zgodnie z zasadami bezpieczeństwa obowiązującymi w momencie instalacji urządzenia.

Urządzenie może być przemieszczane tylko przez administratora.

Nie używać urządzenia na świeżym powietrzu.



Nie umieszczać urządzenia w pobliżu otwartego ognia i/lub bardzo rozgrzanych przedmiotów. Obudowa mogłaby się stopić lub zostać uszkodzona. Nie używać urządzenia w pomieszczeniach, w których temperatura jest równa i/lub niższa niż 0°C. W przypadku, gdy urządzenie znalazłoby się w takich warunkach, należy skontaktować się z administratorem w celu dokonania kontroli.

Czyszczenie

Przed rozpoczęciem czyszczenia urządzenia należy ustawić wyłącznik główny w pozycji OFF (0) i wyciągnąć wtyczkę z gniazdka elektrycznego. Poczekać, aż urządzenie się ochłodzi. Nie wolno zanurzać urządzenia w wodzie! Surowo zabrania się przeprowadzania interwencji wewnątrz urządzenia. Nie wolno czyścić urządzenia strumieniem wody.

Urządzenie i jego elementy muszą być oczyszczone i umyte po okresie, w którym nie były użytkowane.

Używanie mleka

Mleko powinno być używane i przechowywane zgodnie ze wskazaniem znajdującymi się na oryginalnym opakowaniu producenta.

Producent nie ponosi odpowiedzialności w przypadku zastosowania mleka do celów innych niż spożycie.

Mleko należy przechowywać w niskiej temperaturze, ponieważ wysoka temperatura powoduje jego zakwaszenie. W związku z tym należy czyścić Cappuccinatore po każdym użyciu w sposób opisany w instrukcji.

Aby dokładnie wyczyścić Cappuccinatore, można je ściągnąć, zdemontować na poszczególne

elementy i włożyć te elementy do zmywarki (nieprofesjonalnej).

Mycie w zmywarce może spowodować zmatowienie powierzchni elementów Cappuccinatore lub blaknięcie rysunków graficznych, zwłaszcza w przypadku mocnych detergentów.

Jest to normalne zjawisko i nie ma ono żadnego wpływu na prawidłowe działanie obwodu mleka.

Ochrona urządzenia

Jeżeli urządzenie nie jest używane przez dłuższy okres czasu, należy je wyłączyć i wyjąć wtyczkę z gniazdka. Przechowywać urządzenie w suchym i niedostępnym dla dzieci miejscu. Chronić urządzenie przed kurzem i brudem.

Naprawy / Konserwacja

W przypadku awarii, usterki lub podejrzenia o usterkach powstałych w wyniku upadku należy natychmiast wyjąć wtyczkę z gniazdka i niezwłocznie powiadomić administratora lub wyspecjalizowanego technika.

Nie wolno włączać uszkodzonego urządzenia. Tylko administrator i/lub technik mogą wykonywać czynności naprawcze i konserwacyjne.

SPIS TREŚCI

1 UWAGI OGÓLNE.....	7	8.7 Otwarcie górnej pokrywki.....	23
1.1 Przeznaczenie użytkowe urządzenia.....	7	8.8 Napełnienie pojemnika na wodę.....	24
1.2 Ułatwienie zrozumienia instrukcji.....	7	8.9 Napełnienie pojemnika na ziarna.....	24
1.3 Zastosowanie niniejszej instrukcji podczas użytku.....	7	8.10 Zamknięcie górnej pokrywki.....	25
1.4 Identyfikacja urządzenia.....	8	8.11 Połączenie elektryczne.....	25
1.5 Dane techniczne.....	8	8.12 Ustawienie języka (przy pierwszym użyciu).....	25
1.6 Inne zagrożenia.....	8	8.13 Pierwsze użycie - po długim okresie nieużywania.....	26
2 ELEMENTY URZĄDZENIA.....	8	8.14 Pomiar i regulacja twardości wody.....	26
2.1 Opis panelu sterującego.....	9	8.15 Filtr wody „INTENZA+”.....	27
3 OBSŁUGA URZĄDZENIA.....	9	8.16 Regulacja młynka.....	29
3.1 Włączenie urządzenia.....	9	8.17 Regulacja „Aroma” - Ilość kawy mielonej.....	30
3.2 Nagrzewanie i płukanie.....	10	8.18 Regulacja ilości produktu w filiżance.....	30
3.3 Cykl płukania/automatycznego czyszczenia.....	10	9 PROGRAMOWANIE URZĄDZENIA.....	33
3.4 Urządzenie przyjazne dla środowiska: Stand-by.....	10	9.1 Wejście do programowania.....	33
3.5 Regulacja dozownika.....	10	9.2 Przyciski programowania.....	34
3.6 Parzenie kawy.....	11	9.3 Menu kredytów.....	35
3.7 Opróżnienie kasetki na fusy.....	11	9.4 Menu napoju.....	36
3.8 Parzenie cappuccino.....	12	9.5 Menu urządzenia.....	38
3.9 Mleko z kawą.....	12	9.6 Ustawienie HASŁA.....	42
3.10 Nalewanie gorącej wody.....	13	10 CZYSZCZENIE I KONSERWACJA.....	43
3.11 Produkty „SPECIAL”.....	13	10.1 Częstotliwość czyszczenia.....	43
4 OBSŁUGA URZĄDZENIA Z KREDYTAMI.....	15	10.2 Czyszczenie pojemnika na wodę.....	43
5 CZYSZCZENIE I KONSERWACJA.....	15	10.3 Dokładne czyszczenie Cappuccinatore.....	43
5.1 Czyszczenie rurki gorącej wody/pary.....	15	10.4 Cotygodniowe czyszczenie bloku kawy.....	45
5.2 Czyszczenie kasetki na fusy.....	16	10.5 Czyszczenie bloku kawy „pastylkami odtłuszczającymi”.....	46
5.3 Czyszczenie tacy ociekowej.....	16	10.6 Smarowanie bloku kawy.....	48
5.4 Czyszczenie Cappuccinatore (po każdym użyciu).....	16	10.7 Odwapnianie.....	49
6 SYGNALIZACJE URZĄDZENIA.....	18	11 DEMONTAŻ URZĄDZENIA.....	52
		12 ROZWIĄZYWANIE PROBLEMÓW.....	53
7 PRZENOSZENIE I SKŁADOWANIE.....	20		
7.1 Przenoszenie.....	20		
7.2 Składowanie.....	20		
8 INSTALACJA.....	20		
8.1 Normy bezpieczeństwa.....	20		
8.2 Funkcje związane z zatrzymaniem urządzenia.....	21		
8.3 Lista załączonych akcesoriów.....	21		
8.4 Montaż-Usytuowanie.....	22		
8.5 Utylizacja opakowania.....	22		
8.6 Instalacja podstawowych pojemników.....	22		

1 UWAGI OGÓLNE

1.1 Przeznaczenie użytkowe urządzenia

Niniejsze urządzenie umożliwia automatyczne zaparzenie:

- Kawy tradycyjnej i kawy espresso przygotowanej na bazie kawy ziarnistej;
- Gorących napojów przygotowanych przy użyciu gorącej wody nalanej przez odpowiedni dozownik;
- Napojów na bazie mleka przygotowanych przy użyciu Ca-puccinatore załączonego do urządzenia.

Elegancka obudowa urządzenia została zaprojektowana do zastosowania w małych biurach, firmach i urzędach.



Ważne.

Niewłaściwe użycie urządzenia powoduje wygaśnięcie gwarancji. Producent nie ponosi żadnej odpowiedzialności za kalectwo osób i/lub uszkodzenie mienia.

Niewłaściwe użytkowanie urządzenia:

- użycie niezgodne z przeznaczeniem użytkowym i/lub ze sposobami użytkowania określonymi w niniejszej instrukcji;
- wszelkie czynności wykonywane w urządzeniu, jeżeli są sprzeczne z zaleceniami zawartymi w niniejszej instrukcji;
- użycie po dokonaniu modyfikacji w elementach urządzenia i/lub zmian w urządzeniach zabezpieczających;
- instalacja urządzenia na świeżym powietrzu.

W powyższych przypadkach użytkownik ponosi koszty naprawy urządzenia.

1.2 Ułatwienie zrozumienia instrukcji

W niniejszej instrukcji zastosowane różne symbole w celu zwrócenia uwagi użytkownika na poziom zagrożenia lub wymagany poziom umiejętności.



Trójkąt ostrzegawczy sygnalizuje wszystkie ważne instrukcje dotyczące bezpieczeństwa użytkownika. Należy ich ściśle przestrzegać, aby zapobiec kalectwu!

W niniejszej instrukcji zastosowano różne symbole sygnalizujące umiejętności każdego użytkownika.

Użytkownik: osoba używająca urządzenia do zaparzenia produktów oraz potrafiąca czyścić urządzenie zgodnie z zaleceniami zawartymi w instrukcji. Użytkownik NIE może wykonywać czynności zas-trzeżonych do kompetencji administratora/dostawcy lub technika. W przypadku stwierdzenia awarii i/lub usterek urządzenia należy kontaktować się wyłącznie z administratorem.



Administrator/dostawca:



firma lub osoba wykonująca normalne czynności w zakresie instalacji, rozruchu i zatrzymania urządzenia. W przypadku stwierdzenia awarii należy zwrócić się do technika.

Technik:



osoba wykwalifikowana w zakresie konserwacji nadzwyczajnej i serwisu urządzenia. Technik może wykonywać wszystkie czynności opisane w niniejszej instrukcji bez szczególnego upoważnienia.



Ten symbol sygnalizuje informacje, które pozwalają na jak najlepsze stosowanie urządzenia.

1.3 Zastosowanie niniejszej instrukcji podczas użytku



Niniejsza instrukcja stanowi integralną część urządzenia i należy się z nią uważnie zapoznać. Instrukcja zawiera informacje na temat instalacji, konserwacji i prawidłowego używania urządzenia. Przed rozpoczęciem jakiegokolwiek czynności należy zawsze zapoznać się z treścią niniejszej instrukcji.

Zachować poniższe instrukcje obsługi w bezpiecznym miejscu i dołączyć je każdorazowo do urządzenia, jeżeli będzie go używała inna osoba. W przypadku zgubienia lub zniszczenia niniejszego dokumentu należy niezwłocznie zamówić kopię u odpowiedniego administratora. W przypadku zagadnień lub problemów nieomówionych lub niewystarczająco omówionych w niniejszej instrukcji należy skontaktować się z administratorem.

1.4 Identyfikacja urządzenia

Identyfikację urządzenia umożliwiają nazwa modelu oraz numer seryjny umieszczone na tabliczce.

Na tabliczce znajdują się następujące informacje:

- nazwa producenta
- znak CE
- model urządzenia
- numer seryjny
- rok produkcji
- podstawowa charakterystyka konstrukcyjna:
 - napięcie prądu zasilania (V).
 - częstotliwość prądu zasilania (Hz).
 - moc elektryczna (W).

i **Uwaga: kontaktując się z administratorem, należy zawsze podać parametry urządzenia umieszczone na tabliczce.**

1.5 Dane techniczne

Dane techniczne
Napięcie i moc nominalna-Zasilanie Patrz: tabliczka umieszczona z tyłu urządzenia
Materiał obudowy Metal - Tworzywo termoplastyczne
Wymiary (dł. x wys. x gł.) 334 x 574 x 452 (mm)
Waga 22 kg (około)
Długość kabla 1,2 m
Pojemność pojemnika na wodę 4,0 l
Pojemność kasetki na fusy 40 fusów
Panel sterujący Przedni
Poziom ciśnienia akustycznego A: Poniżej 70dB
Ciśnienie pompy Maks. 1,5 MPa (15,0 bar)
Przyłącza wodne (tylko wersja z siecią wodną) ciśnienie maksymalne 0,8 MPa (8 bar) ciśnienie minimalne 0,15 MPa (1,5 bar)

Dane techniczne

Warunki otoczenia pracy

- Temperatura minimalna: powyżej 10°C
- Temperatura maksymalna: poniżej 40°C
- Wilgotność maksymalna: poniżej 95%

Urządzenia zabezpieczające

- Zawór bezpieczeństwa ciśnienia bojlera
- Termostat bezpieczeństwa

Z zastrzeżeniem zmian dotyczących konstrukcji i realizacji wynikających z rozwoju technologicznego.

1.6 Inne zagrożenia

Komora zaparzania nie posiada zabezpieczeń chroniących przed przypadkowym kontaktem rąk z kawą, gorącymi napojami i/lub parą.

2 ELEMENTY URZĄDZENIA

i **Uwaga: objaśnienie elementów obejmuje wszystkie modele urządzenia. Należy sprawdzić, które elementy pasują do zakupionego urządzenia. Niektóre funkcje mogą być niedostępne.**

- 1 Pokrywa do pojemników z zamkiem
- 2 Pojemnik na wodę
- 3 Panel sterujący
- 4 Cappuccinatore
- 5 Rurka gorącej wody/pary
- 6 Drzwiczki do przegródki serwisowej (tylko dla administratora)
- 7 Pojemnik na kawę ziarnistą
- 8 Kasetka na akcesoria
- 9 Pokrywa przegródki na Cappuccinatore
- 10 Dozownik kawy
- 11 Kratka do odstawiania filiżanek
- 12 Pływak pełnej tacy ociekowej
- 13 Taca ociekowa
- 14 Kasetka na fusy po kawie
- 15 Wyłącznik ON/OFF
- 16 Gniazdko elektryczne
- 17 Przycisk „Espresso”
- 18 Przycisk „Kawa”
- 19 Wyświetlacz
- 20 Przycisk „Cappuccino”
- 21 Przycisk „Mleko z kawą”
- 22 Przycisk „Gorąca woda”
- 23 Przycisk „Napoje specjalne”
- 24 Przycisk „Cykl czyszczenia Cappuccinatore”
- 25 Przycisk „Stand-by”
- 26 Kasetka przegródki bloku

2.1 Opis panelu sterującego

i Uwaga: opisano wszystkie przyciski sterownicze, które mogą być zainstalowane w urządzeniu. Opis trybów pracy urządzenia przedstawiono w dalszej części.

i Niektóre przyciski w panelu sterującym mają podwójną funkcję. Podwójna funkcja aktywuje się tylko w określonych momentach pracy urządzenia lub podczas wejścia do programowania. Dodatkowa funkcja jest oznaczona symbolem umieszczonym pod przyciskiem w urządzeniu.

Przycisk - Opis
17 Przycisk „Espresso” Po wciśnięciu tego przycisku rozpoczyna się zaparzanie kawy espresso.
18 Przycisk „Kawa” - 2 funkcja (OK) Po wciśnięciu tego przycisku rozpoczyna się zaparzanie kawy. 2 funkcja - Wciśnięcie przycisku umożliwia wybranie symbolu przedstawionego na wyświetlaczu.
19 Wyświetlacz LCD Przedstawia status urządzenia i alarmy oraz ułatwia użytkownikowi obsługę urządzenia.
20 Przycisk „Cappuccino” - 2 funkcja (▲) Po wciśnięciu tego przycisku rozpoczyna się zaparzanie cappuccino. 2 funkcja - Wciśnięcie przycisku umożliwia przewijanie w górę symbolu wybranego na stronie.
21 Przycisk „Mleko z kawą” Po wciśnięciu tego przycisku rozpoczyna się zaparzanie mleka z kawą.
22 Przycisk „Gorąca woda” Po wciśnięciu tego przycisku rozpoczyna się nalewanie gorącej wody.
23 Przycisk „Napoje specjalne” - 2 funkcja (ESC) Wciśnięcie tego przycisku umożliwia przejście do menu przygotowywania innych napojów. 2 funkcja - Wciśnięcie przycisku umożliwia wyjście z wybranej strony i/lub zatrzymanie parzenia danego napoju.
24 Przycisk „Clean” - 2 funkcja (▼) Po wciśnięciu tego przycisku urządzenie rozpoczyna automatyczny cykl szybkiego czyszczenia Cappuccinatore. 2 funkcja - Wciśnięcie przycisku umożliwia przewijanie w dół symbolu wybranego na stronie.
25 Przycisk „Stand-by” Wciśnięcie tego przycisku powoduje włączenie trybu Stand-by w urządzeniu.

3 OBSŁUGA URZĄDZENIA

Przed rozpoczęciem użytkowania urządzenia należy sprawdzić, czy pojemnik na wodę i pojemnik na kawę są pełne. Sprawdzić, czy urządzenie jest czyste.

3.1 Włączenie urządzenia

! Uwaga! Podłączenie do sieci elektrycznej może być wykonane tylko przez administratora! Zawsze należy sprawdzić, czy górna pokrywka (1) jest zamknięta na klucz.

Przed włączeniem urządzenia należy sprawdzić, czy wtyczka jest odpowiednio włożona do gniazdka elektrycznego.

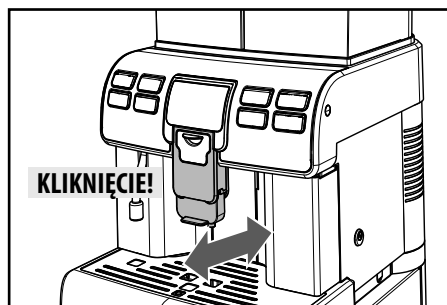

i Sprawdzić, czy dozownik jest prawidłowo ustawiony. Przesunąć go poziomo do momentu usłyszenia KLIKNIĘCIA sygnalizującego prawidłowe ustawienie. W przeciwnym razie produkt może wypływać na zewnątrz dozownika.

1 Aby włączyć urządzenie, należy ustawić w pozycji „I” wyłącznik główny umieszczony z tyłu (rys.02, str.3).

2 Po wykonaniu cyklu kontrolnego urządzenie przechodzi w tryb Stand-by. W tej fazie miga przycisk (25) „”.

3 Aby włączyć urządzenie, należy wcisnąć przycisk (25) „”.

i Uwaga: po rozgrzaniu się urządzenie wykonuje cykl płukania obwodów wewnętrznych, podczas którego zostaje nalana niewielka ilość wody. Poczekać, aż zakończy się ten cykl.

3.2 Nagrzewanie i płukanie

1 Po włączeniu urządzenie rozpoczyna fazę nagrzewania. Poczekać, aż zostanie ona zakończona.



i **Uwaga:** pasek przesuwają się do przodu i sygnalizuje, że urządzenie wykonuje nagrzewanie systemu.

2 Po rozgrzaniu urządzenie wykonuje cykl płukania obwodów wewnętrznych.



i **Uwaga:** pasek przesuwają się do przodu i sygnalizuje, że urządzenie wykonuje cykl płukania systemu.

3 Urządzenie nalewa niewielką ilość wody. Poczekać, aż cykl się zakończy.

i Można przerwać cykl, wciskając przycisk (23) „”.

4 Po zakończeniu urządzenie jest gotowe do pracy.



Gdy pojawia się logo, urządzenie jest gotowe do pracy.

i **Uwaga:** jeżeli urządzenie jest używane po raz pierwszy lub przez dłuższy czas nie było używane, należy skontaktować się z administratorem w celu wykonania rozruchu.

3.3 Cykl płukania/automatycznego czyszczenia

Cykl ten umożliwia przepłukanie wewnętrznych obwodów kawy świeżą wodą. Ten cykl wykonywany jest:

- Przy uruchamianiu urządzenia (gdy bojler jest zimny);
- Po napełnieniu obwodu (gdy bojler jest zimny);
- Podczas fazy przygotowywania Stand-by (jeśli został zaparzony co najmniej jeden rodzaj kawy);
- Podczas fazy wyłączania, po wciśnięciu przycisku (25) „” (jeśli został zaparzony co najmniej jeden rodzaj kawy).

• 10 •

Zostaje nalana mała ilość wody, która przepłucze i ogrzeje wszystkie komponenty. W tej fazie pojawia się symbol.

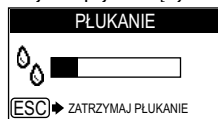

Należy zczekać, aż cykl zostanie automatycznie zakończony. Można przerwać nalewanie, wciskając przycisk (23) „”.

3.4 Urządzenie przyjazne dla środowiska:

Urządzenie przystosowane jest do oszczędzania energii. Po upływie 30 minut od ostatniego użycia urządzenie automatycznie się wyłączy.

i **Uwaga:**

- podczas fazy wyłączania urządzenie wykonuje cykl płukania, jeżeli został zaparzony jakiś rodzaj kawy.
- czas można zaprogramować w zależności od wymagań (skontaktować się z administratorem).

Aby ponownie włączyć urządzenie, wystarczy wcisnąć przycisk na panelu sterującym (jeżeli wyłącznik główny jest ustawiony w pozycji „I”). W takim wypadku urządzenie wykona płukanie, tylko jeżeli bojler się ochłodził.

3.5 Regulacja dozownika

W ekspresie do kawy można używać większości dostępnych na rynku kubków/filizanek.

Dozownik może być regulowany na wysokość, aby lepiej pasował do wielkości filizanek, jakich Państwo używają.

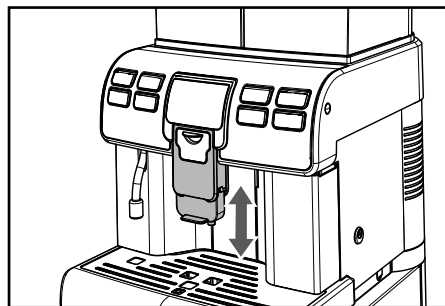

Aby wykonać tę regulację, należy podnieść lub obniżyć ręcznie dozownik.

Zalecane pozycje to:

- Do małych filiżanek (rys.03, str.3);
- Do dużych filiżanek (rys.05, str.3).

Pod dozownikiem można ustawić dwa kubki/filiżanki, aby zaparzyć równocześnie dwie kawy (rys.04, str.3).

Pchnąć dozownik do końca, aby można było ustawić wysokie szklanki lub KUBKI. W tym przypadku można zaparzyć tylko jeden produkt na raz (rys.06, str.3).

i Uwaga: przed zaparzeniem dowolnego produktu i/lub podczas ustawiania dozownika do normalnej pozycji parzenia należy sprawdzić, czy jest on prawidłowo ustawiony. Można to sprawdzić poprzez KLIKNIĘCIE sygnalizujące prawidłowe ustawienie.

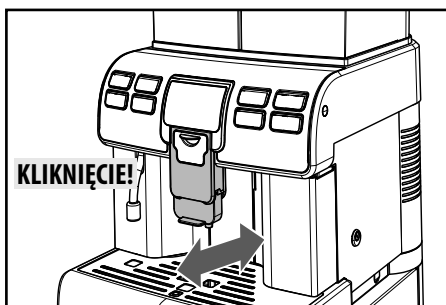

W przeciwnym razie produkt może wypływać na zewnątrz dozownika.

3.6 Parzenie kawy

Aby zaparzyć kawę, należy przycisnąć i zwolnić:

- 1 przycisk (17), „☕”; aby zaparzyć kawę espresso; lub przycisk (18), „☕”; aby zaparzyć kawę.

Następnie rozpocznie się cykl parzenia:

Aby zaparzyć 1 kawę, należy nacisnąć odpowiedni przycisk jeden raz.

Aby zaparzyć 2 kawy, należy nacisnąć odpowiedni przycisk kolejno 2 razy.

i Uwaga: aby zaparzyć 2 kawy, urządzenie automatycznie rozpocznie mielenie i dozowanie odpowiedniej ilości kawy. Przygotowanie dwóch kaw wymaga dwóch cykli mielenia i dwóch cykli parzenia, które są automatycznie wykonywane przez urządzenie.

2 Po zakończeniu cyklu wstępnego parzenia kawa zacznie wypływać z dozownika.

3 Parzenie kawy zostanie automatycznie zatrzymane, kiedy zostanie osiągnięty ustawiony poziom. Istnieje jednak możliwość przerwania parzenia kawy poprzez wciśnięcie przycisku (23), „☕”.

i Uwaga: urządzenie jest tak wyregulowane, aby przygotować prawdziwą, włoską kawę espresso. Cecha ta może nieco wydłużyć czas parzenia, zwiększając intensywność smaku kawy.

3.7 Opróżnienie kasetki na fusy

i Uwaga: operację tę należy wykonywać, gdy urządzenie jest włączone i/lub pracuje w trybie stand-by.

Urządzenie sygnalizuje, że osiągnięto maksymalną pojemność kasetki na fusy.

Pierwsza sygnalizacja informuje użytkownika, że należy opróżnić kasetkę na fusy, ale urządzenie pozwala na dalsze zaparzenie kawy. Na wyświetlaczu pojawia się komunikat:

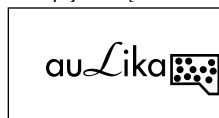

Jeżeli kasetka na fusy nie zostanie opróżniona, po kilku cyklach parzenia kawy urządzenie się zablokuje, a na wyświetlaczu pojawi się komunikat:



W takim wypadku urządzenie nie pozwala na parzenie kawy.

Aby można było parzyć kawę, należy koniecznie wyrzucić zużytą kawę z kasetki na fusy.

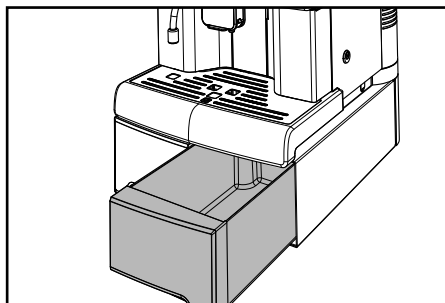

Wyciągnąć kasetkę i wyrzucić fusy po kawie do odpowiedniego pojemnika. Dopiero gdy na wyświetlaczu pojawi się komunikat:



można włożyć kasetkę na fusy do urządzenia. Po włożeniu kasetki na wyświetlaczu pojawi się komunikat:



Urządzenie jest gotowe do parzenia kawy.

3.8 Parzenie cappuccino

Urządzenie umożliwia szybkie zaparzenie cappuccino po wciśnięciu zaledwie jednego przycisku.



Niebezpieczeństwo poparzeń! Na początku parzenia gorąca woda może przez chwilę przyskać.



Ważna uwaga: po użyciu Cappuccinatore do spienienia mleka należy od razu go wyczyścić (patrz: pkt 5.4). Oczyszczyć z zewnątrz rurę zanurzoną wilgotną ściereczką. Zapewni to doskonałe wyczyszczenie wszystkich części z ewentualnych resztek mleka. Jeżeli cykl ten nie zostanie wykonany, po upływie 10 minut od ostatniego zaparzenia urządzenie zaproponuje wykonanie cyklu czyszczenia.

1 Zdjąć pokrywkę z przodu (rys.08, str.3).



Uwaga: Pokrywkę można umieścić z boku urządzenia za pomocą znajdującego się w niej magnesu.

2 Włożyć Cappuccinatore do obsady aż do samego końca (rys.09-10, str.3). Sprawdzić, czy się nie wysuwa.



Uwaga: przed użyciem należy wyczyścić Cappuccinatore zgodnie z opisem przedstawionym w punkcie 5.4.

3 Włożyć czystą rurkę bezpośrednio do pojemnika na mleko (rys.11, str.3).



Uwaga: aby zapewnić jak najlepsze rezultaty w przygotowywaniu cappuccino, stosowane mleko powinno być zimne.

• 12 •

4 Ustawić filiżankę pod dozownikiem (rys.12, str.3). Wcisnąć przycisk (20), „☕”.

5 Urządzenie potrzebuje czasu na wstępne rozgrzanie.

6 Po zakończeniu nagrzewania urządzenie rozpoczyna parzenie cappuccino.



7 W tej fazie urządzenie nalewa spienione mleko. Można zakończyć nalewanie, wciskając przycisk (23), „★”.

8 Po zakończeniu nalewania mleka urządzenie zaparza kawę. Można zakończyć parzenie, wciskając przycisk (23), „★”.



Można delektować się smakiem cappuccino jak w prawdziwej kawiarni.

9 Po użyciu Cappuccinatore należy je wyczyścić w sposób opisany w punkcie 5.4.

10 Zdjąć pojemnik i wyczyścić go w razie potrzeby.

3.9 Mleko z kawą

Ważna uwaga: po użyciu Cappuccinatore do spienienia mleka należy od razu go wyczyścić (patrz: pkt 5.4). Oczyszczyć z zewnątrz rurę zanurzoną wilgotną ściereczką. Zapewni to doskonałe wyczyszczenie wszystkich części z ewentualnych resztek mleka. Jeżeli cykl ten nie zostanie wykonany, po upływie 10 minut od ostatniego zaparzenia urządzenie zaproponuje wykonanie cyklu czyszczenia.

Urządzenie umożliwia szybkie zaparzenie mleka z kawą po wciśnięciu zaledwie jednego przycisku.

Aby zaparzyć mleko z kawą, należy wykonać wszystkie czynności przedstawione od punktu 3.8 do punktu 4.

1 Do zaparzania zalecamy stosowanie wysokich szklanek, odpowiednio przesuwając dozownik kawy (rys.13, str.3).

2 Gdy urządzenie będzie gotowe, należy wcisnąć przycisk (21) „☕”, aby rozpocząć parzenie mleka z kawą.

3 Urządzenie automatycznie przygotowuje mleko z kawą.

4 Po użyciu Cappuccinatore należy je wyczyścić w sposób opisany w punkcie 5.4.

Zdjąć pojemnik i wyczyścić go w razie potrzeby.

3.10 Nalewanie gorącej wody

! Na początku nalewania przez chwilę może przyskać gorąca woda, powodując niebezpieczeństwo poparzenia. Rurka do nalewania gorącej wody może nagrzać się do wysokiej temperatury.

1 Ustawić pojemnik pod rurką gorącej wody (rys.07, str.3).

2 Nacisnąć przycisk (22) „☕”, aby rozpocząć nalewanie gorącej wody z rurki.

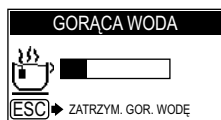

3 Po zakończeniu nalewania należy zabrać pojemnik z gorącą wodą.

i Uwaga: można zakończyć nalewanie, wciskając przycisk (23) „☕”.

3.11 Produkty „SPECIAL”

Urządzenie jest przystosowane do zaparzania innych produktów, których nie ma bezpośrednio na panelu sterującym.

i Uwaga: jeżeli po wciśnięciu przycisku (23) „☕” nie zostanie wybrany żaden produkt, po upływie 10 sekund urządzenie powraca do menu głównego.

1 Wcisnąć przycisk (23) „☕”, aby przejść do menu.

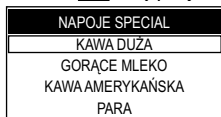

i Uwaga: funkcja „PARA” jest widoczna i może zostać wybrana, tylko jeżeli administrator aktywował tę opcję. W przeciwnym razie funkcja ta jest niedostępna.

2 Na wyświetlaczu pojawi się strona, która pozwala na wyświetlenie napojów „specjalnych”.

i Uwaga: w tym menu można wykonać tylko jedno zaparzenie na raz. Aby zaparzyć więcej produktów, należy powtórzyć opisane czynności.

3 Wybrać odpowiedni napój, wciskając przycisk (20) „☕” lub (24) „CLEAN”.

4 Po wybraniu odpowiedniego napoju wcisnąć przycisk (18) „☕”, aby rozpocząć przygotowywanie.

i Zapoznać się z odpowiednim punktem, aby przygotować odpowiedni napój.

i Do przygotowywania napojów na bazie mleka należy zainstalować Cappuccinatore i umyć je najpierw zgodnie z opisem zawartym w punkcie 5.4.

Duża kawa

Ten program umożliwi przygotowanie dużej kawy.

1 Wcisnąć przycisk (23) „☕”, aby przejść do menu.

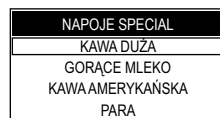

2 Ustawić odpowiednią filiżankę pod dozownikiem kawy (rys.05, str.3).

3 Wcisnąć przycisk (18) „☕”, aby rozpocząć przygotowywanie.

4 Po zakończeniu nalewania zabrać filiżankę z kawą.

i Uwaga: można zakończyć nalewanie, wciskając przycisk (23) „☕”.

Gorące mleko

Ten program umożliwia przygotowanie gorącego mleka.

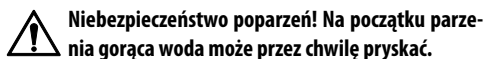

1 Zdjąć pokrywkę z przodu (rys.08, str.3).

2 Włożyć kompletne Cappuccinatore do obsady aż do samego końca (rys.09-10, str.3). Sprawdzić, czy się nie wysuwa.

3 Włożyć czystą rurkę bezpośrednio do pojemnika na mleko (rys.11, str.3).

i **Uwaga: aby zapewnić jak najlepsze rezultaty w przygotowywaniu, stosowane mleko powinno być zimne.**

4 Wcisnąć przycisk (23) „☼”[®], aby przejść do menu.

Wcisnąć przycisk (24) „CLEAN”, aby wybrać pozycję „GORĄCE MLEKO”.

NAPOJE SPECIAL
KAWA DUŻA
GORĄCE MLEKO
KAWA AMERYKAŃSKA
PARA

5 Ustawić odpowiednią filiżankę pod dozownikiem (rys.13, str.3).

6 Potwierdzić, wciskając przycisk (18) „☺”[®], aby rozpocząć przygotowywanie.

i **Uwaga: można zakończyć nalewanie, wciskając przycisk (23) „☼”[®].**

7 Po zakończeniu nalewania zabrać filiżankę z mlekiem.

i **Po użyciu Cappuccinatore należy je wyczyścić w sposób opisany w punkcie 5.4. Jeżeli cykl ten nie zostanie wykonany, po upływie 10 minut od ostatniego zaparzenia urządzenie zaproponuje wykonanie cyklu czyszczenia.**

Zdjąć pojemnik i wyczyścić go w razie potrzeby.

Kawa po amerykańsku

Ten program umożliwia przygotowanie kawy po amerykańsku.

1 Wcisnąć przycisk (23) „☼”[®], aby przejść do menu.

2 Wcisnąć przycisk (24) „CLEAN”, aby wybrać pozycję „KAWA AMERYKAŃSKA”.

NAPOJE SPECIAL
KAWA DUŻA
GORĄCE MLEKO
KAWA AMERYKAŃSKA
PARA

3 Ustawić odpowiednią filiżankę pod dozownikiem (rys.5, str.3).

4 Potwierdzić, wciskając przycisk (18) „☺”[®], aby rozpocząć przygotowywanie.

5 Po zakończeniu nalewania zabrać filiżankę z kawą.

i **Uwaga: można zakończyć nalewanie, wciskając przycisk (23) „☼”[®].**

Para

i **Uwaga: funkcja ta jest aktywna, tylko jeżeli została aktywowana przez administratora.**

! **Na początku nalewania przez chwilę może przyskać gorąca woda, powodując niebezpieczeństwo porażenia. Rurka do wytwarzania pary może nagrzać się do wysokiej temperatury.**

Ten program umożliwia wytwarzanie pary pozwalające na nagrzewanie napojów bezpośrednio w pojemniku.

1 Wcisnąć przycisk (23) „☼”[®], aby przejść do menu.

2 Wcisnąć przycisk (24) „CLEAN”, aby wybrać pozycję „PARA”.

NAPOJE SPECIAL
KAWA DUŻA
GORĄCE MLEKO
KAWA AMERYKAŃSKA
PARA

3 Ustawić odpowiednią filiżankę pod dozownikiem (rys.7, str.3).

4 Potwierdzić, naciskając przycisk (18) „☺”:

5 Urządzenie wykonuje nagrzewanie systemu. Po osiągnięciu odpowiedniej temperatury rozpoczyna wytwarzanie pary.

6 Aby zakończyć wytwarzanie pary, należy nacisnąć przycisk (23) „☹”.

W razie potrzeby, po zakończeniu używania, należy wyczyścić rurkę wylotu pary wilgotną ściereczką.

4 OBSŁUGA URZĄDZENIA Z KREDYTAMI

i **Uwaga: ta funkcja może być włączona i wyłączona przez administratora.**

Urządzenie jest przystosowane do obsługi zaparzania napojów według dostępnych kredytów. Możliwa ilość zaparzeń produktów na bazie kawy zależy od liczby kredytów wprowadzonych przez administratora.

Po wyczerpaniu kredytów nie można już zaparzać produktów na bazie kawy.

Podgląd dostępnych kredytów jest możliwy przy każdym rozpoczęciu zaparzania danego produktu.

i **Uwaga: nalewanie gorącej wody, gorącego mleka i wytwarzanie pary nie jest obsługiwane za pomocą kredytów i jest możliwe, jeżeli w pojemniku znajduje się woda.**

Każdy administrator samodzielnie ustala, w jaki sposób obsługiwane są ustawienia kredytów oraz ich doładowywanie, aby umożliwić obsługę urządzenia.

5 CZYSZCZENIE I KONSERWACJA

Niektóre elementy urządzenia stykają się z wodą i kawą podczas normalnego użytkowania, należy zatem regularnie czyścić urządzenie.

Należy wykonać te operacje, zanim urządzenie przestanie działać prawidłowo. W tym wypadku gwarancja nie obejmuje naprawy.

! **Uwaga. Przed wykonaniem jakiegokolwiek czynności konserwacyjnej i/lub czyszczenia należy wyłączyć urządzenie i odłączyć je od zasilania elektrycznego oraz poczekać, aż ostygnie.**

Elementy, których nie można zdemontować, oraz urządzenie należy czyścić tylko zimną lub letnią wodą przy pomocy miękkiej gąbki i wilgotnej ściereczki, chyba że w instrukcji podano inne zalecenia.

- Czyszczenie może być wykonywane, tylko kiedy urządzenie jest zimne i odłączone od sieci elektrycznej.
- Do czyszczenia urządzenia stosować miękką ściereczkę zwilżoną w wodzie.
- Nie stosować bezpośrednich strumieni wody.
- Nie zanurzać urządzenia w wodzie i nie wkładać jego części do zmywarki do naczyń.
- Nie używać do czyszczenia ostrych przedmiotów ani żrących środków chemicznych (rozpuszczalników).
- Nie suszyć urządzenia i/lub jego części w piecyku mikrofalowym i/lub w tradycyjnym piecu.
- Wszystkie czyszczone części są łatwo dostępne i nie wymagają zastosowania narzędzi.
- Regularna konserwacja i regularne czyszczenie zachowują i utrzymują sprawność urządzenia przez dłuższy czas oraz gwarantują przestrzeganie zasad higieny.



Uwaga. Czyszczenie urządzenia i jego elementów powinno być wykonywane co najmniej raz w tygodniu.



Urządzenie i jego elementy muszą być wyczyszczone i umyte po okresie, w którym nie były użytkowane.

5.1 Czyszczenie rurki gorącej wody/pary

Rurkę do nalewania gorącej wody i pary należy wyczyścić z zewnątrz wilgotną ściereczką po każdym użyciu i co najmniej raz na tydzień.



Uwaga. Najpierw należy sprawdzić, czy rurka jest zimna: niebezpieczeństwo oparzenia.

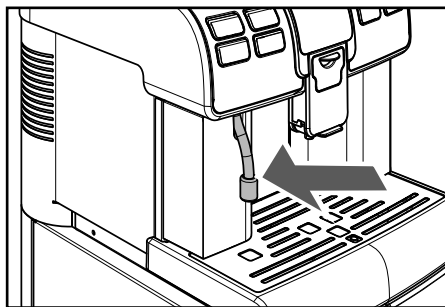

5.2 Czyszczenie kasetki na fusy

Kasetkę na fusy należy opróżnić i wyczyścić, zawsze gdy w urządzeniu pojawia się stosowny komunikat. W tym celu należy zapoznać się z punktem 3.7.

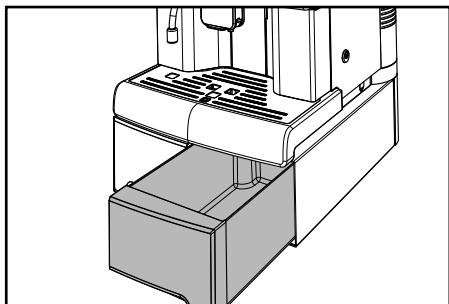

5.3 Czyszczenie tacy ociekowej

Co dziennie należy opróżniać i myć tacę ociekową. Czynność tę należy wykonać również wtedy, gdy pływak się podnosi.

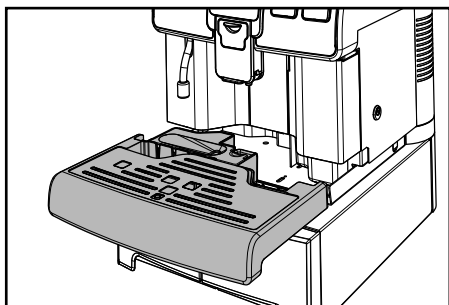

5.4 Czyszczenie Cappuccinatore (po każdym użyciu)

Uwaga! Jeżeli Cappuccinatore nie będzie czyszczony po każdym użyciu i zastosowaniu mleka, możliwe jest rozprzestrzenianie się skupisk bakterii potencjalnie szkodliwych dla zdrowia użytkownika.

Cappuccinatore należy umyć i wyczyścić po każdym użyciu. Jeżeli użytkownik nie będzie go czyścił przed i po każdym użyciu, może doprowadzić do uszkodzenia urządzenia.

Uwaga! Niebezpieczeństwo poparzeń! Na początku parzenia gorąca woda może przez chwilę przyskać.

Szybkie czyszczenie wykonuje się w następujący sposób:

- 1 Sprawdzić, czy kompletny Cappuccinatore z wszystkimi elementami jest prawidłowo włożony (rys.10, str.3).
- 2 Włożyć rurę zanurzoną do dzbanka z czystą wodą (rys.11, str.3).
- 3 Ustawić pojemnik pod dozownikiem (rys.12, str.3).
- 4 Włączyć urządzenie i wcisnąć przycisk (24) „CLEAN”.



- 5 Wcisnąć przycisk (18) „☕”, aby rozpocząć cykl czyszczenia Cappuccinatore.

i Uwaga: aby przerwać cykl w dowolnym momencie, należy wcisnąć przycisk (23) „★”.

- 6 Urządzenie wykonuje nagrzewanie systemu.



Po zakończeniu nagrzewania urządzenie wykonuje cykl mycia Cappuccinatore. Poczekać na zakończenie cyklu.

- 7 Dopiero po zakończeniu cyklu należy wcisnąć przyciski umieszczone z boku i wyjąć Cappuccinatore.

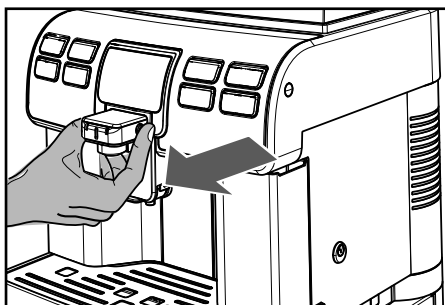

8 Założyć pokrywkę na urządzenie (rys.08, str.3).

i Uwaga: jeżeli Cappuccinatore nie jest używane, należy je zdjąć z urządzenia, aby zachować w czystości.

9 Zdjąć rurkę zasysającą z Cappuccinatore.

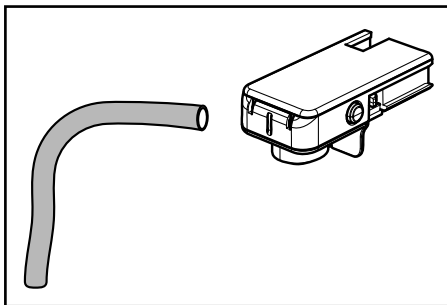

10 Wyjąć pierścień z Cappuccinatore.

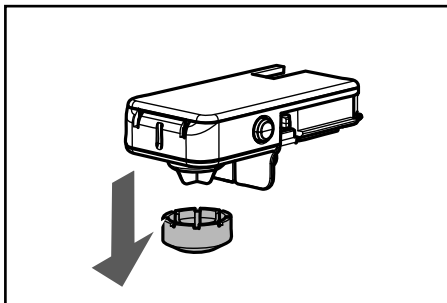

11 Obrócić pokrywkę Cappuccinatore i podnieść ją, aby zdjąć z obudowy Cappuccinatore.

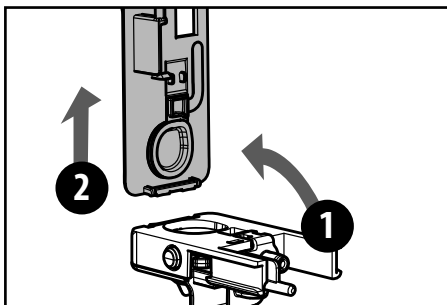

12 Wyjąć zawór z Cappuccinatore.

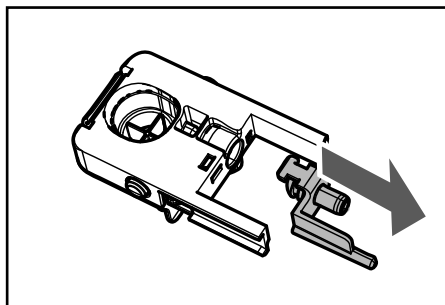

13 Wyjąć złączkę rurki zasysającej z Cappuccinatore.

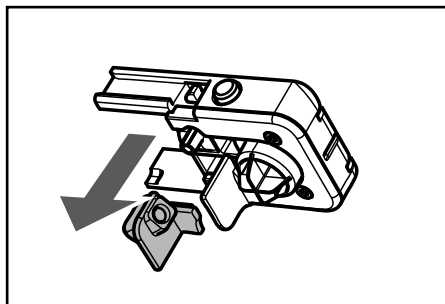



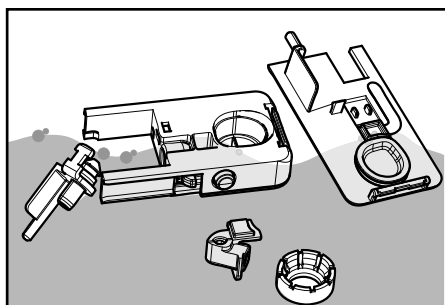



14 Umyć elementy pod bieżącą wodą. Sprawdzić, czy zostały usunięte ewentualne osady/zabrudzenia po mleku.





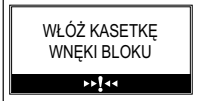

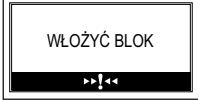

15 Po umyciu elementów należy je zamontować, wykonując czynności demontażowe w odwrotnej kolejności.

6 SYGNALIZACJE URZĄDZENIA

W niniejszym rozdziale opisano wszystkie komunikaty przedstawiane przez urządzenie użytkownikowi oraz czynności, jakie użytkownik może i/lub powinien wykonać.

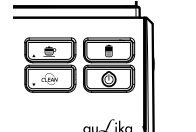
Wyświetlany komunikat informacyjny	Jak rozwiązać problem
	Aby urządzenie działało prawidłowo, należy zamknąć drzwiczki serwisowe.
	Włożyć tacę ociekową do odpowiedniego miejsca (pkt 13 - str.2).
	Włożyć kasetkę na fusy do odpowiedniego miejsca (pkt 14 - str.2).
	Włożyć kasetkę przegródki bloku do odpowiedniego miejsca (pkt 26 - str.2).
	Zamknąć lub prawidłowo ustawić wewnętrzną pokrywkę pojemnika na kawę ziarnistą, aby umożliwić zaparzenie dowolnego rodzaju produktu.
	Wyjąć pojemnik i napełnić go świeżą pitną wodą.
	Włożyć blok kawy w odpowiednie miejsce.
	Została wybrana operacja, która wymaga nalania mleka. Włożyć Cappuccinatore do urządzenia tak, jak określono w instrukcji.
	Została wybrana operacja, która wymaga nalania mleka. Włożyć do Cappuccinatore wcześniej zdemontowany zawór zgodnie z opisem zawartym w instrukcji (pkt 12 - rozdz.5.4).

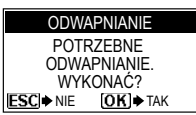
Wyświetlany komunikat informacyjny	Jak rozwiązać problem
	Napełnić pojemnik na kawę kawą ziarnistą.
	Urządzenie sygnalizuje konieczność wykonania cyklu odwapniania. Jeżeli pojawi się ten komunikat, można dalej używać urządzenia, jednak istnieje zagrożenie awarii. Przypominamy, że szkody spowodowane brakiem odwapniania nie są objęte gwarancją.
	Urządzenie sygnalizuje konieczność wymiany filtra wody „Intenza” na nowy. Skontaktować się z administratorem.
	Urządzenie sygnalizuje, że wkrótce konieczne będzie opróżnienie pojemnika na fusy (patrz: pkt 3.7). Komunikat ten umożliwia dalsze zaparzanie produktów.
	Wyciągnąć kasetkę na fusy i wyrzucić fusy do odpowiedniego pojemnika. Uwaga: kasetka na fusy musi być opróżniona tylko wtedy, gdy pojawia się odpowiedni komunikat w urządzeniu i tylko kiedy urządzenie jest włączone i/lub w trybie stand-by. Opróżnienie kasetki przy wyłączonym urządzeniu nie pozwala na zapisanie tej czynności przez urządzenie.
	Czerwona migająca kontrolka. Urządzenie w Stand-By. Można zmienić ustawienia trybu Stand-By (skontaktować się z administratorem). Wcisnąć przycisk (25) „⏻”.
	Wystąpiło zdarzenie, które wymaga ponownego uruchomienia urządzenia. Zapiąć kod (E xx), który jest podany na dole. Wyłączyć urządzenie i włączyć je ponownie po 30 sekundach. Jeśli problem się powtórzy, skontaktować się z autoryzowanym centrum obsługi klienta.
	Jeżeli ekran ten pojawia się po włączeniu urządzenia, oznacza to, że należy wykonać cykl odwapniania. Skontaktować się z administratorem. Przypominamy, że szkody spowodowane brakiem odwapniania nie są objęte gwarancją.

7 PRZENOSZENIE I SKŁADOWANIE



Wszystkie czynności opisane w rozdziale 7 należą do wyłącznej kompetencji administratora lub wyspecjalizowanego technika. Osoby te powinny odpowiednio określić wszystkie kolejne czynności oraz zastosować odpowiednie narzędzia i przestrzegać zasad BHP.

7.1 Przenoszenie

Podczas przenoszenia i transportu urządzenie musi być w pozycji pionowej zgodnie z zaleceniami umieszczonymi na opakowaniu. Podnoszenie i ustawianie należy wykonywać bardzo ostrożnie. Nie wolno potrząsać urządzeniem.



Należy upewnić się, że nikt nie znajduje się w promieniu wykonywania czynności związanych z podnoszeniem i przenoszeniem ładunku, a w trudnych warunkach czynności te muszą być wykonywane przy udziale osób kontrolujących przemieszczenie.

7.2 Składowanie

Urządzenie powinno być składowane w następujących warunkach otoczenia:

- temperatura minimalna: powyżej 4°C.
- temperatura maksymalna: poniżej 40°C.
- wilgotność maksymalna: poniżej 95%.

Urządzenie jest umieszczone w opakowaniu z tektury i styropianu.



Uwaga. Z uwagi na łączną masę opakowania nie wolno układać na sobie więcej niż trzech urządzeń. Urządzenie powinno być przechowywane w oryginalnym opakowaniu, w pomieszczeniu WOLNYM od wilgoci i/lub kurzu.

8 INSTALACJA



Wszystkie czynności opisane w rozdziale 8 należą do wyłącznej kompetencji administratora lub wyspecjalizowanego technika. Osoby te powinny odpowiednio określić wszystkie kolejne czynności oraz zastosować odpowiednie narzędzia i przestrzegać zasad BHP.

8.1 Normy bezpieczeństwa

- Uważnie zapoznać się z całą instrukcją.
- Podłączenie do sieci elektrycznej musi być wykonane zgodnie z przepisami bezpieczeństwa obowiązującymi w kraju, w którym urządzenie jest użytkowane.
- Podłączenie do sieci wody pitnej (w przypadku urządzeń z przyłączem do sieci wodnej) musi być wykonane zgodnie z przepisami bezpieczeństwa obowiązującymi w kraju, w którym urządzenie jest użytkowane.
- Gniazdko, do którego urządzenie ma być podłączone, musi być:
 - zgodne z typem wtyczki zainstalowanej w urządzeniu;
 - wielkości odpowiadającej danym zamieszczonym na tabliczce znamionowej umieszczonej na spodzie urządzenia.
 - podłączone do sprawnej instalacji uziemiającej.
- Kabel zasilający nie może:
 - stykać się z żadną cieczą: niebezpieczeństwo porażenia prądem i/lub pożaru;
 - być zgnieciony i/lub dotykać ostrych powierzchni;
 - być używany do przemieszczania urządzenia;
 - być używany, jeżeli jest uszkodzony;
 - być dotykany wilgotnymi lub mokrymi rękami;
 - być związany, jeżeli urządzenie jest włączone;
 - być przerabiany.
- Jeżeli kabel zasilający jest uszkodzony, musi być wymieniony przez producenta lub przez upoważniony serwis obsługi klientów albo przez odpowiednio wykwalifikowaną osobę.
- Nie wolno:
 - Instalować urządzenia w sposób inny niż opisano w rozdziale 8 oraz na świeżym powietrzu.
 - Instalować urządzenia w miejscach, w których używany jest strumień wody.
 - Usuwać urządzeń zabezpieczających zastosowanych przez producenta.
 - Używać urządzenia w pobliżu substancji łatwopalnych i/lub wybuchowych.
 - Zostawiać w zasięgu dzieciny worków z tworzywa sztucznego, styropianu, gwoździ itp., ponieważ są one źródłem potencjalnych zagrożeń.
 - Zezwalać dzieciom na zabawę w pobliżu urządzenia.
 - Używać części zamiennych niezalecanych przez producenta.
 - Wprowadzać jakichkolwiek modyfikacji technicznych w urządzeniu.
 - Zanurzać urządzenia w jakiegokolwiek cieczy.
 - Myć urządzenia strumieniem wody.
 - Używać urządzenia w sposób inny niż określono w instrukcji.

- Instalować urządzenia na innym sprzęcie.
- Używać urządzenia w środowiskach wybuchowych, żrących, o wysokim stężeniu pyłów i substancji olejnych w powietrzu;
- Używać urządzenia w środowisku zagrożonym pożarem;
- Używać urządzenia do zaparzania substancji nieodpowiednich do charakterystyki urządzenia;
- Przed rozpoczęciem czyszczenia urządzenia należy sprawdzić, czy wtyczka jest odłączona od gniazdka elektrycznego. Nie wolno myć urządzenia benzyną i/lub żadnymi rozpuszczalnikami.
- Nie wolno umieszczać urządzenia w pobliżu instalacji grzewczych (np. w pobliżu piecyków lub grzejników).
- W razie pożaru do gaszenia należy używać gaśnicy z dwutlenkiem węgla (CO₂). Nie używać wody ani gaśnic proszkowych.



Kabel elektryczny: umożliwia podłączenie urządzenia do sieci elektrycznej.



Smar: umożliwia regularne smarowanie bloku kawy (zob. pkt 10.6).

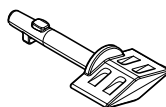

Kluczyk wyłączający blokadę drzwiczek: umożliwia wyłączenie blokady drzwiczek (6-str.2) w celu wykonania regulacji młynka (zob. pkt 8.16).

8.2 Funkcje związane z zatrzymaniem urządzenia

Funkcje związane z zatrzymaniem urządzenia pełni wyłącznik główny.



Kluczyk ten umożliwia pracę urządzenia nawet przy otwartych drzwiczkach. W takiej sytuacji możliwy jest kontakt rąk z ruchomym blokiem kawy: niebezpieczeństwo zmiążdżenia. Kluczyk może być używany tylko przez wykwalifikowanych techników lub przez administratora. Zabronione jest jakiegokolwiek inne użycie.

8.3 Lista załączonych akcesoriów

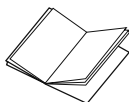

Instrukcja: instrukcja obsługi urządzenia.

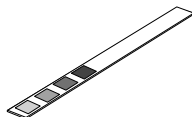

Tester twardości wody: szybki tester do sprawdzenia rzeczywistej twardości wody stosowanej do zaparzania napojów. Tester ma zasadnicze znaczenie w ustawieniu twardości

wody w urządzeniu.



Odwapniacz: umożliwia usunięcie kamienia powstałego w obwodzie wodnym w wyniku normalnego użytkowania.

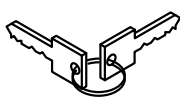

Kluczyk do pojemnika na wodę i do drzwiczek przegródki serwisowej: zabezpiecza przed dostępem osób nieupoważnionych do pojemnika na wodę

i do bloku zaparzającego.



Filtr wody „Intenza +“: usuwa nieprzyjemne zapachy, które mogą być obecne w wodzie, i obniża twardość wody, pozwalając na lepsze wykorzystanie urządzenia.

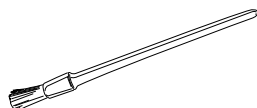

Pędzelek czyszczący: usuwa pył po kawie z przegródki serwisowej.

8.4 Montaż-Usytuowanie

! Nie wolno montować urządzenia na świeżym powietrzu oraz w pomieszczeniach, w których stosowane są strumienie wody lub pary.

! Obecność pól magnetycznych lub bliskość urządzeń elektrycznych, które generują zakłócenia, może spowodować awarię układu elektronicznego urządzenia. W temperaturze około 0°C wewnętrzne części urządzenia, które zawierają wodę, mogą zamarznąć. Nie wolno używać urządzenia w powyższych warunkach.

Aby zapewnić prawidłową pracę urządzenia, zalecamy przestrzeganie następujących warunków:

- temperatura otoczenia: 10°C ÷ 40°C
- wilgotność maksymalna: 90%.
- pomieszczenie musi być przystosowane do instalacji urządzenia;
- płaszczyzna, na której montowane jest urządzenie, musi być wypoziomowana, solidna i mocna. Płaszczyzna oparcia nie powinna przekraczać 2° nachylenia;
- pomieszczenie musi być odpowiednio oświetlone, wentylowane i higieniczne, a gniazdko elektryczne musi znajdować się w łatwo dostępnym miejscu.

! Należy zapewnić swobodny dostęp do urządzenia i do wtyczki, aby umożliwić użytkownikowi wykonywanie czynności w urządzeniu bez żadnych ograniczeń i aby można było niezwłocznie opuścić teren w razie potrzeby.

Poniżej przedstawiono konieczne miejsca dostępu:

- do przycisków sterowniczych umieszczonych z przodu
- do komponentów w celu wykonania prac w razie awarii urządzenia.

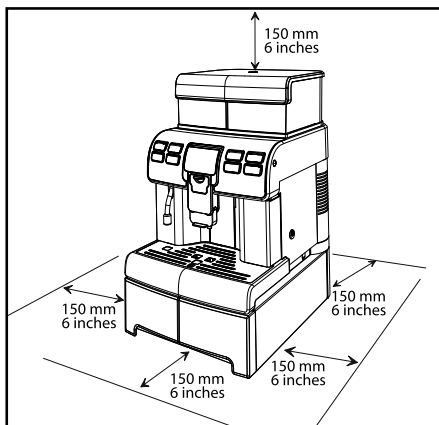

i Urządzenie składa się z 2 części umieszczonych w 2 oddzielnych opakowaniach, które należy zmontować zgodnie z opisem zawartym w punkcie 8.6.

Umieścić opakowanie w pobliżu miejsca instalacji i wykonać następujące czynności:

- sprawdzić, czy urządzenie nie zostało uszkodzone podczas transportu; oryginalne opakowanie powinno być nienaruszone i zamknięte;
- otworzyć opakowanie;
- sprawdzić stan i model urządzenia w opakowaniu;
- sprawdzić zawartość opakowania na akcesoria załączonego do urządzenia (zob. „8.3 Lista załączonych akcesoriów”);
- wyjąć urządzenie z oryginalnego opakowania;
- usunąć resztki opakowania urządzenia;
- podnieść urządzenie i umieścić je w odpowiednim miejscu.

8.5 Utylizacja opakowania

Po otwarciu opakowania należy posegregować materiały opakowaniowe według typu i poddać je utylizacji zgodnie z przepisami obowiązującymi w kraju użytkowania.

i Zalecamy zachowanie opakowania do ewentualnego transportu lub przemieszczenia urządzenia w przyszłości.

8.6 Instalacja podstawowych pojemników

Przed rozpoczęciem użytkowania urządzenia należy zainstalować podstawowe pojemniki.

1 Aby zainstalować pojemniki, należy wyjąć tacę ociekową i kasetkę przegródki bloku.

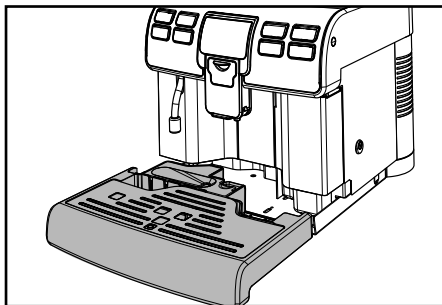

- 2** Otworzyć drzwiczki serwisowe za pomocą załączonego kluczyka.

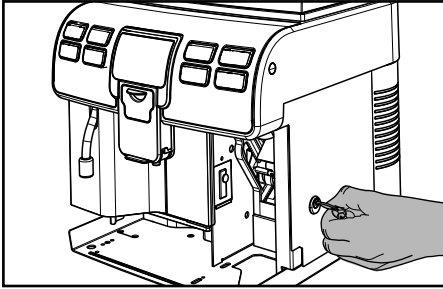

- 3** Wyjąć blok kawy, trzymając za specjalny uchwyt i wciskając przycisk „PRESS”.

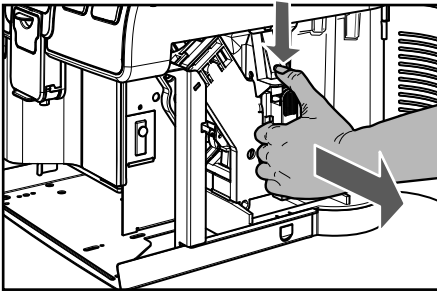

- 4** Podnieść wewnętrzną kasetkę z tyłu, aby odblokować go.

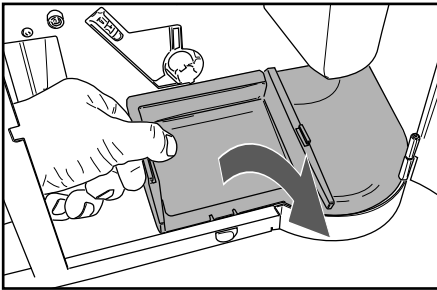

- 5** Zamocować podstawę z kasetkami za pomocą załączonych śrub.

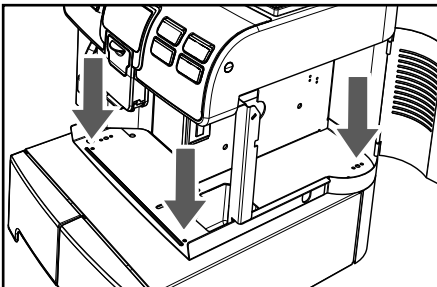

- i** Należy sprawdzić, czy elementy są prawidłowo ustawione.

Po zainstalowaniu pojemników należy ustawić elementy w odpowiednim miejscu i zamknąć drzwiczki. Zainstalować kasetkę przegródki bloku i tacę ociekową.

8.7 Otwarcie górnej pokrywy

Aby napędzić pojemniki, należy zdjąć górną pokrywę ochronną, która zabezpiecza przed dostępem osób nieupoważnionych.

- 1** Aby wyjąć pokrywę, należy ją odblokować przy pomocy załączonego kluczyka.

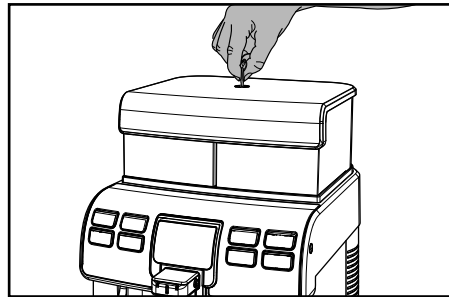

- 2** Po odblokowaniu pokrywy należy ją podnieść, aby wyjąć.

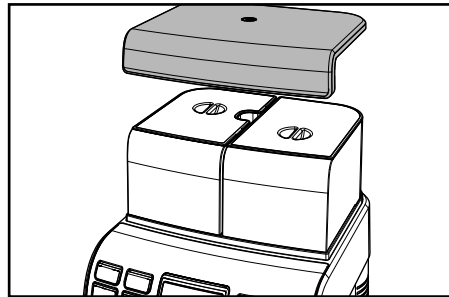

Następnie można napędzić pojemnik na wodę i pojemnik na kawę ziarnistą.

8.8 Napełnienie pojemnika na wodę

Przed uruchomieniem urządzenia należy napełnić pojemnik na wodę świeżą pitną wodą.

! Uwaga! Przed pierwszym użyciem należy dokładnie umyć pojemnik na wodę.

Pojemnik należy napełniać tylko świeżą pitną wodą. Gorąca woda, woda gazowana i inne płyny mogą uszkodzić urządzenie.

1 Zdjąć pokrywkę ochronną zgodnie z opisem zawartym w punkcie 8.7.

2 Zdjąć pokrywkę.

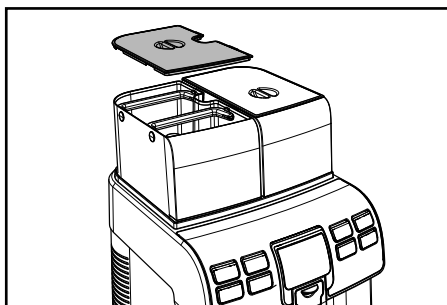

3 Wyjąć pojemnik. Podnieść go przy pomocy odpowiednich uchwytów zamontowanych wewnątrz.

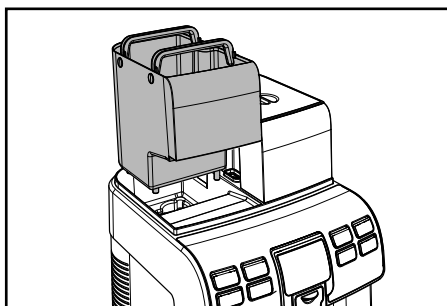

4 Oplukać go i napełnić świeżą wodą. Nie przekraczać poziomu (MAX) podanego na pojemniku.

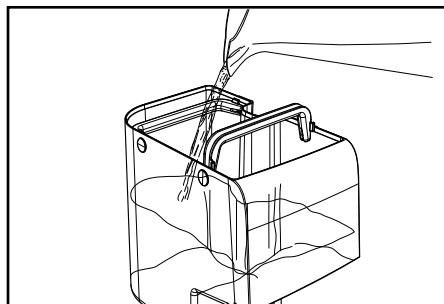

5 Włożyć ponownie pojemnik do odpowiedniej osady i założyć pokrywkę.

8.9 Napełnienie pojemnika na ziarnia

Przed uruchomieniem urządzenia należy sprawdzić, czy w pojemniku znajduje się odpowiednia ilość kawy.

! Uwaga! Wsypywać do pojemnika tylko i wyłącznie kawę ziarnistą. Kawa mielona, rozpuszczalna lub inne przedmioty uszkodzą urządzenie.

1 Zdjąć pokrywkę z pojemnika na kawę.

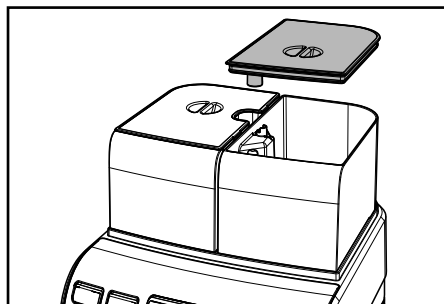

i Uwaga: pojemnik może być wyposażony w inny system bezpieczeństwa zgodnie z przepisami obowiązującymi w kraju użytkowania urządzenia.

2 Wsypać powoli kawę ziarnistą do pojemnika.

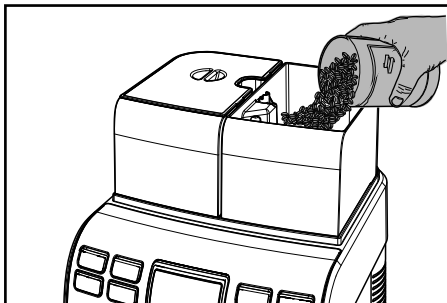

i Jeżeli pojemnik na wodę nie jest włożony, należy sprawdzić, czy żadne ziarenko kawy nie wpadło do przegródki pojemnika. Jeżeli tak, należy je wyjąć, aby nie spowodować awarii.

3 Założyć pokrywkę na pojemnik na kawę.

8.10 Zamknięcie górnej pokrywki

Po napełnieniu pojemników i podczas normalnej pracy górna pokrywka ochronna musi być zawsze założona i zablokowana przy pomocy odpowiedniego kluczyka, aby zabezpieczyć przed dostępem osób nieupoważnionych.

1 Aby zablokować górną pokrywkę (1), należy ją założyć i zamknąć przy pomocy załączonego kluczyka.

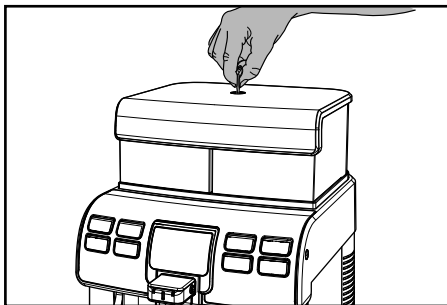

8.11 Połączenie elektryczne

! Operacja ta może być wykonywana tylko przez wykwalifikowanych techników lub przez administratora.

Urządzenie jest przystosowane do pracy w napięciu jednofazowym, którego wartość podano na tabliczce znamionowej (zob. pkt 1.4 „Identyfikacja urządzenia”).

Przed włożeniem wtyczki do gniazdka elektrycznego należy sprawdzić, czy wyłącznik główny znajduje się w położeniu „0”.

Połączenie elektryczne urządzenia wykonuje administrator.

Urządzenie należy podłączyć do sieci elektrycznej za pomocą wtyczki zamontowanej w kablu elektrycznym, przestrzegając:

- Przepisów prawnych i norm technicznych obowiązujących w kraju użytkowania w momencie instalacji urządzenia;
- Parametrów umieszczonych na tabliczce parametrów technicznych z boku urządzenia.

! Uwaga: miejsce połączenia gniazdka elektrycznego musi znajdować się w miejscu łatwo dostępnym dla użytkownika, aby można było wygodnie odłączyć urządzenie od sieci elektrycznej w razie potrzeby.

! Nie wolno:

- Używać żadnych przedłużaczy.
- Wymieniać oryginalnej wtyczki.
- Używać adapterów.

8.12 Ustawienie języka (przy pierwszym użyciu)

Przy pierwszym uruchomieniu urządzenia należy wybrać i zapamiętać język, w którym będą wyświetlane komunikaty. To ustawienie umożliwia dostosowanie parametrów napojów według gustów i upodobań kraju, w którym są używane.

JĘZYK
ITALIANO
ENGLISH
DEUTSCH
FRANÇAIS

1 Wybrać język, wciskając przycisk (24) „CLEAN” lub przycisk (20) „☕”.

2 Wcisnąć przycisk (18) „☕”, aby zapamiętać język.

3 Urządzenie rozpoczyna nagrzewanie systemu.

i Uwaga: podczas pierwszego użycia, po rozgrzaniu się, urządzenie napelnia obwód i wykonuje cykl płukania obwodów wewnętrznych, podczas którego zostaje nalana niewielka ilość wody. Poczekać, aż zakończy się ten cykl.

8.13 Pierwsze użycie - po długim okresie nieużywania

Aby zaparzyć idealną kawę espresso, należy optukać obwód kawy, jeżeli urządzenie jest używane po raz pierwszy lub po długim okresie nieużywania.

Te proste czynności umożliwią Państwu zaparzenie najlepszej kawy. Należy je wykonać:

- A) Przy pierwszym uruchomieniu.
- B) Jeżeli urządzenie nie było używane przez długi okres czasu (dłużej niż 2 tygodnie).

1 Opróżnić pojemnik na wodę, umyć go, optukać i napelnić świeżą wodą (zob. pkt 8.8).

2 Ustawić duży pojemnik pod dozownikiem (rys.05, str.3).

3 Wcisnąć przycisk „”, aby rozpocząć nalewanie.

4 Urządzenie naleje kawę przez dozownik (10-str.2). Poczekać na zakończenie nalewania i opróżnić pojemnik.

5 Powtórzyć czynności od punktu 2 do punktu 4 trzykrotnie. Następnie przejść do punktu 6.

6 Ustawić pojemnik pod rurką wylotu gorącej wody (rys.07, str.3).

7 Nacisnąć przycisk (22) „” i rozpocząć nalewanie GORĄCEJ WODY.

8 Po zakończeniu nalewania gorącej wody należy opróżnić pojemnik.

Urządzenie jest gotowe do pracy.

8.14 Pomiar i regulacja twardości wody

Pomiar twardości wody jest bardzo ważny dla właściwej obsługi filtra „INTENZA+” oraz częstotliwości odwapniania urządzenia.

1 Zanurzyć w wodzie przez 1 sekundę pasek testowy załączony do urządzenia.

i Uwaga: Tester może być użyty tylko do jednego pomiaru.

2 Sprawdzić, ile kwadracików zmienia kolor, i porównać z tabelą.

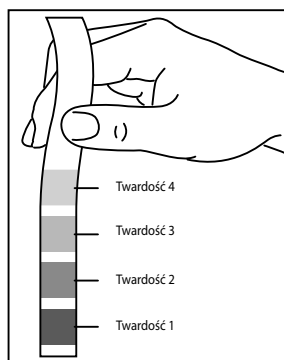

3 Numery odpowiadają ustawieniom, które można znaleźć w regulacji urządzenia przedstawionej poniżej.

- TWARDOŚĆ 4 (twarda)
- TWARDOŚĆ 3 (średnia)
- TWARDOŚĆ 2 (miękką)
- TWARDOŚĆ 1 (bardzo miękką)

4 Przejść do programowania urządzenia zgodnie z opisem zawartym w punkcie 9.1.

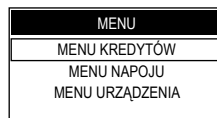

5 Aby wybrać „MENU URZĄDZENIA”, należy wcisnąć przycisk (24) „”

MENU
MENU KREDYTÓW
MENU NAPOJU
MENU URZĄDZENIA

6 Wcisnąć przycisk (18), , aby wejść.

MENU URZĄDZENIA
MENU OGÓLNE
MENU WYŚWIETLACZA
MENU WODY
KONSERWACJA

7 Wcisnąć przycisk (24) „CLEAN” do momentu wybrania „MENU WODY”.

MENU URZĄDZENIA
MENU OGÓLNE
MENU WYŚWIETLACZA
MENU WODY
KONSERWACJA

8 Wcisnąć przycisk (18), , aby wejść.

MENU WODY
TWARDOŚĆ WODY
SIEĆ WODY
URUCHAM. FILTRA
AKTYWACJA FILTRA

9 Wcisnąć przycisk (18), , aby wejść do menu „TWARDOŚĆ WODY”

i **Uwaga: urządzenie jest dostarczane w regulacji standardowej, nadającej się do większości zastosowań.**

TWARDOŚĆ WODY
1
2
3
4

10 Naciśnąć:
przycisk (24) „CLEAN”, aby zwiększyć wartość.
lub
przycisk (20), , aby zmniejszyć wartość.

11 Naciśnąć przycisk (18), , aby zatwierdzić wybraną zmianę.

Po ustawieniu twardości wody należy zainstalować filtr (Intenza+) zgodnie z opisem zawartym w kolejnym punkcie. Następnie wyjść z programowania urządzenia zgodnie z opisem zawartym w punkcie 9.2.

8.15 Filtr wody „INTENZA+”

Woda jest podstawowym składnikiem każdej kawy espresso. Bardzo ważna jest zatem jej odpowiednia filtracja. Z tego powodu wszystkie ekspresy do kawy Saeco mogą posiadać filtr INTENZA+. Filtr jest łatwy w użyciu, a jego zaawansowana technologia skutecznie zapobiega tworzeniu się kamienia. Dzięki temu woda jest zawsze w idealnym stanie i nadaje kawie espresso bardziej intensywny aromat.

i **Filtr wody „INTENZA+” można zainstalować, tylko jeżeli urządzenie NIE jest podłączone do sieci wodnej.**

! **Filtr odwapniający należy wymienić, jeżeli pojawi się odpowiedni komunikat w urządzeniu. Przed wykonaniem odwapniania należy zdjąć filtr odwapniający z pojemnika na wodę.**

i **Pomiar twardości wody jest bardzo ważny dla właściwego użytkowania filtra „INTENZA+” oraz częstotliwości odwapniania urządzenia.**

1 Wyjąć filtr wody „INTENZA+” z opakowania. Filtr należy ustawić na podstawie pomiarów wykonanych w celu ustalenia twardości wody.

Wykorzystać tester twardości wody załączony do urządzenia. Ustawić „Intenza Aroma System” zgodnie ze wskazówkami na opakowaniu filtra (zob. pkt 8.14).

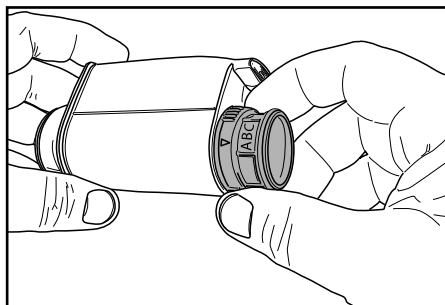

- A = Woda miękka
- B = Woda twarda (standard)
- C = Woda bardzo twarda

2 Zanurzyć filtr wody „INTENZA+” w zimnej wodzie w pozycji pionowej (otworem ku górze) i nacisnąć delikatnie na brzegi, aby wypuścić pęcherzyki powietrza.

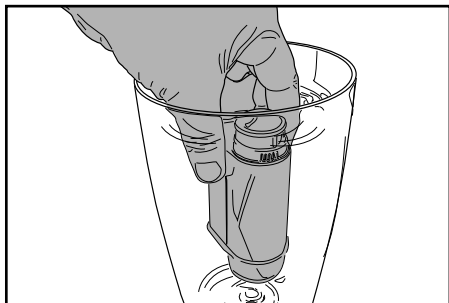

3 Przejdź do programowania urządzenia zgodnie z opisem zawartym w punkcie 9.1.

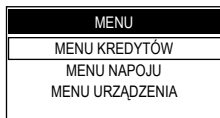

4 Aby wybrać „MENU URZĄDZENIA”, należy wcisnąć przycisk (24) „CLEAN”



5 Wcisnąć przycisk (18) „☕”, aby wejść.

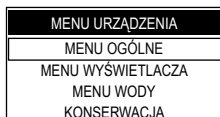

6 Wcisnąć przycisk (24) „CLEAN” do momentu wybrania „MENU WODY”.



7 Wcisnąć przycisk (18) „☕”, aby wejść.

8 Wcisnąć przycisk (24) „CLEAN” do momentu wybrania pozycji „AKTYWACJA FILTRA”.

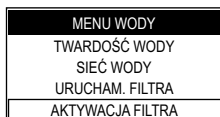

9 Wcisnąć przycisk (18) „☕”, aby wejść.



i Uwaga: aby przerwać operację, należy nacisnąć przycisk (23) „★”.

10 Wcisnąć przycisk (18) „☕”, aby kontynuować.

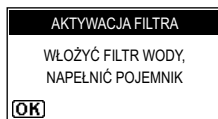

11 Zdjąć pojemnik z urządzenia i opróżnić go. Wyjąć mały biały filtr znajdujący się w pojemniku, przechowywać go w suchym i chronionym od kurzu miejscu.

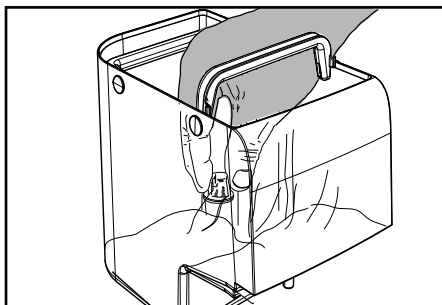

12 Włożyć filtr do pustego pojemnika. Naciskać aż do momentu zablokowania.

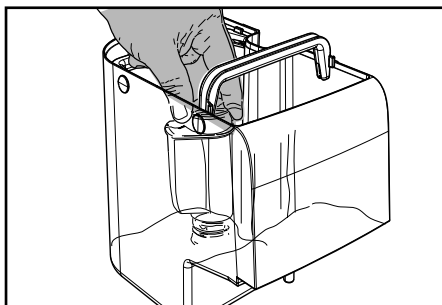

13 Napełnić pojemnik świeżą pitną wodą i włożyć go ponownie do urządzenia.

14 Nacisnąć przycisk (18), „☕”, aby potwierdzić włożenie nowego filtra.

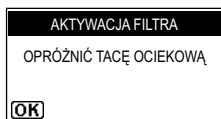

15 Wyjąć i opróżnić tacę ociekową (13-str.2). Po opróżnieniu włożyć tacę ociekową i nacisnąć przycisk (18), „☕”, aby zatwierdzić wykonane opróżnienie.

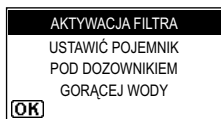

16 Ustawić duży pojemnik pod rurką wylotu gorącej wody (rys.07, str.3).

17 Wcisnąć przycisk (18), „☕”, aby zatwierdzić.

Poczekać, aż urządzenie zakończy nalewanie wody koniecznej do aktywacji filtra.

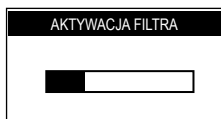

Po zakończeniu cyklu należy zabrać pojemnik ustawiony wcześniej pod rurką wylotu gorącej wody.

i **Uwaga:** po zakończeniu tej operacji urządzenie ustawi się automatycznie na ekran przygotowywania produktów. Gdy nie ma filtra wody, należy włożyć do pojemnika mały, biały filtr wyjęty wcześniej, zob. pkt 11.

8.16 Regulacja młynka

! **Uwaga!** Nie wsypywać kawy mielonej i/lub rozpuszczalnej do pojemnika na kawę ziarnistą. Zabrania się wkładania tam jakiegokolwiek materiału, który nie jest kawą ziarnistą. Młynek zawiera elementy ruchome, które mogą spowodować niebezpieczeństwo. Nie wolno wkładać do niego palców i/lub innych przedmiotów. Przed wykonaniem jakiegokolwiek czynności wewnątrz pojemnika na kawę należy wyłączyć urządzenie, wciskając przycisk ON/OFF, oraz wyciągnąć wtyczkę z gniazdka elektrycznego.

Urządzenie pozwala na wykonanie lekkiej regulacji grubości mielenia kawy, by dostosować ją do rodzaju stosowanej kawy. Regulację należy wykonać, obracając dźwigenkę umieszczoną z boku, wewnątrz przegródki serwisowej urządzenia.

1 Włączyć urządzenie i otworzyć drzwiczki przegródki serwisowej przy pomocy odpowiedniego kluczyka.

2 Wyłączyć mikrowyłącznik bezpieczeństwa poprzez włożenie odpowiedniego kluczyka do wskazanego miejsca.

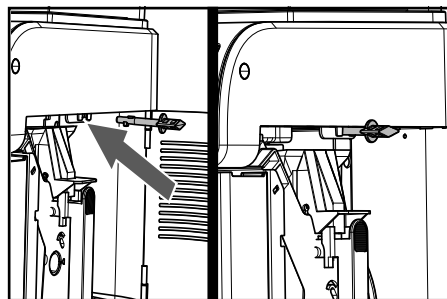

! **Uwaga!** Podczas wyłączania mikrowyłącznika bezpieczeństwa możliwy jest kontakt z ruchomymi elementami urządzenia, które stanowią zagrożenie dla użytkownika. Włączyć mikrowyłącznik po zakończeniu regulacji.

3 Obrócić dźwigenkę każdorazowo tylko o jedną jednostkę podczas mielenia. Zaparzyć 2-3 kawy, aby sprawdzić zmianę grubości mielenia.

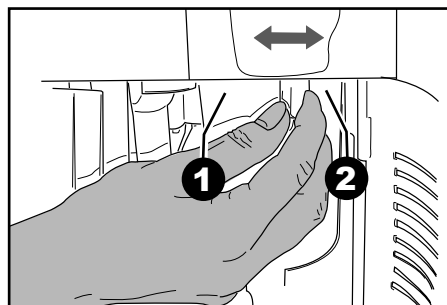

Oznaczenia wskazują ustawioną grubość mielenia. Można ustawić różne grubości mielenia, używając następujących oznaczeń:

- 1 - Mielenie drobne
- 2 - Mielenie grube

8.17 Regulacja „Aroma” - Ilość kawy mielonej

Urządzenie umożliwia regulację ilości kawy, jaka zostanie zmielona do przygotowania każdej kawy.

! Uwaga! Dźwignikę regulacji Aroma należy obracać, tylko jeżeli młynek jest wyłączony. Regulację należy wykonać przed zaparzeniem kawy.

Regulację należy wykonać, obracając dźwignikę umieszczoną z boku, wewnątrz przegródki serwisowej urządzenia.

1 Otworzyć drzwiczki przegródki serwisowej przy pomocy odpowiedniego kluczyka.

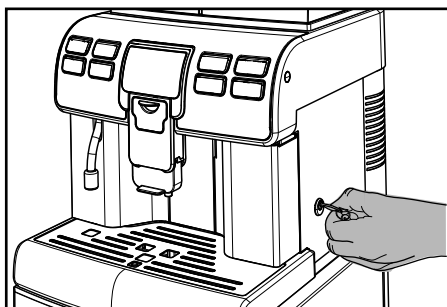

Oznaczenia wskazują ustawioną ilość kawy mielonej. Można ustawić różne ilości kawy, używając następujących oznaczeń:

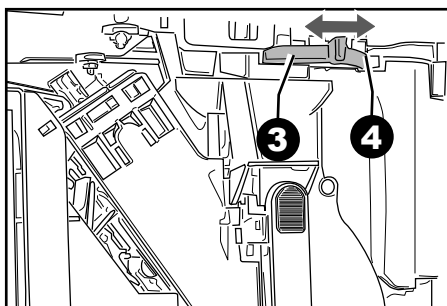

3 - Minimalna ilość kawy (około 7 gram)

4 - Maksymalna ilość kawy (około 11 gram)

8.18 Regulacja ilości produktu w filiżance

Urządzenie umożliwia regulację wielkości produktów zaparzanych w filiżance w zależności od wymagań konsumenta i wielkości kubków/filiżanek.

Regulację ilości produktu w filiżance, kubku lub szklance można wykonać na dwa sposoby:

- 1 Metoda liczbowa
- 2 Metoda wzrokowa.

Metoda liczbowa

Aby wyregulować wielkość napoju, należy przejść do „MENU NAPOJU” i przy użyciu klawiatury zaprogramować każdy napój. Ta metoda wymaga przeprowadzenia kontroli zaparzania w celu ustalenia rzeczywistej ilości zaparzanego produktu.

Dla wygody użytkownika poniżej przedstawiono, w jaki sposób należy zaprogramować cappuccino i wykonać wszystkie niezbędne czynności.

1 Przejść do programowania urządzenia zgodnie z opisem zawartym w punkcie 9.1.

MENU
MENU KREDYTÓW
MENU NAPOJU
MENU URZĄDZENIA

2 Aby wybrać „MENU NAPOJU”, należy wcisnąć przycisk (24) „CLEAN”.

MENU
MENU KREDYTÓW
MENU NAPOJU
MENU URZĄDZENIA

3 Wcisnąć przycisk (18) „☕”, aby wejść.

MENU NAPOJU
ESPRESSO
KAWA
CAPPUCCINO
LATTE MACCHIATO

4 Aby wybrać pozycję „CAPPUCCINO”, należy wcisnąć przycisk (24) „CLEAN”.

MENU NAPOJU
ESPRESSO
KAWA
CAPPUCCINO
LATTE MACCHIATO

11 Wcisnąć przycisk (24) „CLEAN”, aby wybrać menu „WIELKOŚĆ KAWY”.

CAPPUCCINO
PARZENIE WSTĘPNE
TEMPERATURA KAWY
WIELKOŚĆ KAWY
ILOŚĆ MLEKA

5 Wcisnąć przycisk (18) „☕”, aby wejść.

CAPPUCCINO
PARZENIE WSTĘPNE
TEMPERATURA KAWY
WIELKOŚĆ KAWY
ILOŚĆ MLEKA

12 Wcisnąć przycisk (18) „☕”, aby wejść.

WIELKOŚĆ KAWY
<div style="width: 20%; background-color: black;"></div>
185

6 Wcisnąć przycisk (18) „☕”, aby przejść do menu „PARZENIE WSTĘPNE”.

PARZENIE WSTĘPNE
OFF
NISKA
WYSOKA

13 Wcisnąć przycisk (24) „CLEAN” lub przycisk (20) „☕”, aby wybrać odpowiednią wartość, przesuwając pasek. Liczba umieszczona z boku określa wartość (**w impulsach**) paska.

Następnie wcisnąć przycisk (18) „☕”, aby zatwierdzić i wyjść.

7 Wcisnąć przycisk (24) „CLEAN” lub przycisk (20) „☕”, aby wybrać odpowiednią wartość. Następnie wcisnąć przycisk (18) „☕”, aby zatwierdzić i wyjść.

14 Wcisnąć przycisk (24) „CLEAN”, aby wybrać menu „ILOŚĆ MLEKA”.

8 Wcisnąć przycisk (24) „CLEAN”, aby wybrać menu „TEMPERATURA KAWY”.

CAPPUCCINO
PARZENIE WSTĘPNE
TEMPERATURA KAWY
WIELKOŚĆ KAWY
ILOŚĆ MLEKA

CAPPUCCINO
TEMPERATURA KAWY
WIELKOŚĆ KAWY
ILOŚĆ MLEKA
WARTOŚCI DOMYŚLNE

15 Wcisnąć przycisk (18) „☕”, aby wejść.

9 Wcisnąć przycisk (18) „☕”, aby wejść.

TEMPERATURA KAWY
NISKA
NORMALNA
WYSOKA

ILOŚĆ MLEKA
<div style="width: 10%; background-color: black;"></div>
18

10 Wcisnąć przycisk (24) „CLEAN” lub przycisk (20) „☕”, aby wybrać odpowiednią wartość. Następnie wcisnąć przycisk (18) „☕”, aby zatwierdzić i wyjść.

16 Wcisnąć przycisk (24) „CLEAN” lub przycisk (20) „☕”, aby wybrać odpowiednią wartość, przesuwając pasek. Liczba umieszczona z boku określa wartość (**w sekundach**) paska.

Następnie wcisnąć przycisk (18) „☕”, aby zatwierdzić i wyjść.

Po zakończeniu tej fazy napój jest zaprogramowany. Zalecamy wykonanie kontroli wzrokowej rezultatu. Jeżeli użytkownik chce przywrócić wartości domyślne poszczególnych napojów, powinien wykonać poniższe czynności.

i Uwaga: wartości domyślne można przywrócić dla każdego napoju. Przywrócenie dotyczy wybranego napoju. Aby przywrócić wartości domyślne innych napojów, należy przejść do menu i wykonać przywrócenie.

17 Wcisnąć przycisk (24) „CLEAN”, aby wybrać menu „WARTOŚCI DOMYŚLNE”.



18 Wcisnąć przycisk (18) „☕”, aby wejść.



i Uwaga: przywrócenie powoduje całkowite usunięcie zapisanych parametrów. Aby przerwać operację, należy nacisnąć przycisk (23) „★”.

19 Wcisnąć przycisk (18) „☕”, aby zatwierdzić.

Przywrócono wartości domyślne napoju. Wcisnąć przycisk (23) „★” jeden raz lub kilkakrotnie, aby wyjść.

Metoda wzrokowa

W tej metodzie regulację wielkości produktów może wykonać administrator za pomocą klawiatury, ale wzrokowo. Reguluje się ilość produktu podczas zaparzania. Ta funkcja jest wyłączona przez producenta, ale można ją włączyć, aby wykonać szybszą regulację.

1 Przejść do programowania urządzenia zgodnie z opisem zawartym w punkcie 9.1.

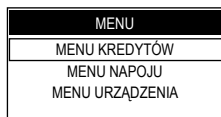

2 Aby wybrać „MENU URZĄDZENIA”, należy wcisnąć przycisk (24) „CLEAN”.



3 Wcisnąć przycisk (18) „☕”, aby wejść.

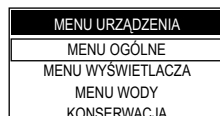

4 Wcisnąć przycisk (18) „☕”, aby przejść do „MENU OGÓLNE”.

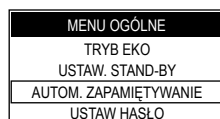

5 Aby wybrać „AUTOM. ZAPAMIĘTYWANIE”, należy wcisnąć przycisk (24) „CLEAN”. Wcisnąć przycisk (18) „☕”, aby wejść.

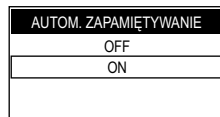

6 Aby wybrać pozycję „ON”, należy wcisnąć przycisk (24) „CLEAN”. Wcisnąć przycisk (18) „☕”, aby zatwierdzić.

Nacisnąć przycisk (23) „★” kilkakrotnie, aby wyjść z menu programowania.

Po włączeniu funkcji należy wcisnąć przycisk napoju, który będzie programowany, i zatrzymać zaparzanie w dowolnym momencie tak, jak wskazano na wyświetlaczu. Tytułem przykładu poniżej zaprogramowano cappuccino. Przed wykonaniem programowania należy przygotować urządzenie zgodnie z opisem zawartym w punkcie 3.8.

7 Ustawić filizankę pod dozownikiem (rys.12, str.3).

8 Nacisnąć i trzymać wciśnięty przycisk (20) „☕” aż do pojawienia się komunikatu „MEMO”, następnie zdjąć palec. W tym momencie urządzenie jest programowane.

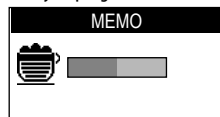

9 Urządzenie rozpoczyna fazę nalewania mleka. Na wyświetlaczu pojawia się komunikat „ZATRZYMAJ MLEKO”.

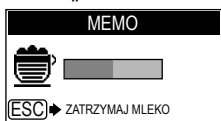

Następnie należy wcisnąć przycisk (23) „”, jeżeli w filiżance osiągnięto odpowiednią ilość mleka.

10 Następnie urządzenie od razu rozpoczyna fazę parzenia kawy. Na wyświetlaczu pojawia się komunikat „ZATRZYMAJ KAWĘ”.

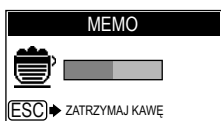

Następnie należy wcisnąć przycisk (23) „”, jeżeli w filiżance osiągnięto odpowiednią ilość kawy.

W tym momencie przycisk (20) „” jest zaprogramowany. Przy każdym wciśnięciu i zwolnieniu przycisku urządzenie zaparzy taką samą ilość produktu, jaka została właśnie zaprogramowana.

i Uwaga: W tym trybie można zaprogramować wielkości wszystkich produktów z wyjątkiem pozycji „KAWA AMERYKAŃSKA” i „PARA”.

Po zakończeniu programowania należy przejść do menu programowania i ponownie ustawić parametr „AUTOM. ZAPAMIĘTYWANIE” na „OFF”, aby użytkownicy nie mogli przypadkowo zmienić dawek.

9 PROGRAMOWANIE URZĄDZENIA



Wszystkie czynności opisane w rozdziale 9 należą do wyłącznej kompetencji administratora lub wyspecjalizowanego technika. Osoby te powinny odpowiednio określić wszystkie kolejne czynności oraz zastosować odpowiednie narzędzia i przestrzegać zasad BHP.

Wykwalifikowany technik lub administrator mogą zmieniać niektóre parametry pracy urządzenia w zależności od indywidualnych wymagań użytkownika.

9.1 Wejście do programowania

Aby wejść do menu programowania urządzenia, należy wykonać następujące czynności.

1 Wyłączyć urządzenie przez naciśnięcie wyłącznika głównego,

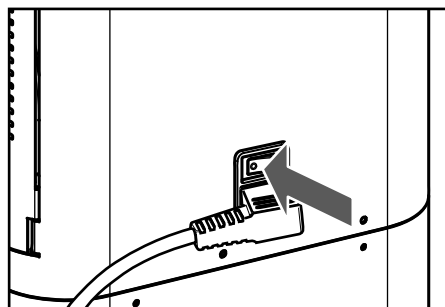

2 Włączyć urządzenie przez naciśnięcie wyłącznika głównego i...

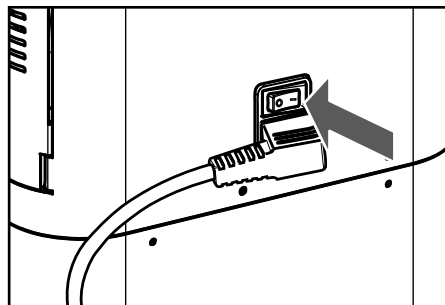

... gdy urządzenie wykonuje kontrolę funkcji, należy wcisnąć przyciski w następującej kolejności.

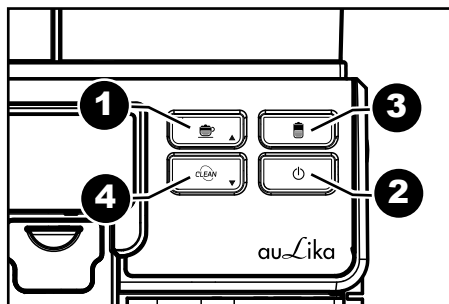

Jeżeli zachowano odpowiednią kolejność, użytkownik przejdzie do menu programowania.

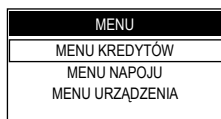

W punkcie 9.3, punkcie 9.4 i punkcie 9.5 wymieniono wszystkie funkcje dostępne w tych menu.

i **Uwaga:** opisana procedura umożliwia przejście do menu programowania, nawet gdy urządzenie jest zimne i nie osiągnęło temperatury pracy. W celu wykonania niektórych programów (np. ODWAPNIANIE) urządzenie będzie automatycznie sterować procedurą, nagrzewając się zgodnie z ustawieniami producenta.

i **Uwaga:** po upływie 3 minut bezczynności urządzenie opuszcza menu programowania i przestawia się do normalnego trybu pracy.



Menu powinny być zabezpieczone HASŁEM.



HASŁO nie jest wymagane, jeżeli jest ustawione na wartość domyślną (0000). HASŁO należy zmienić podczas pierwszego uruchomienia urządzenia, aby zabezpieczyć je przed dostępem osób nieupoważnionych. Po dokonaniu zmiany, przy każdym wejściu należy wprowadzić HASŁO, jeżeli na wyświetlaczu pojawi się następujący komunikat:



Odnośnie ustawienia HASŁA należy zapoznać się z punktem 9.6, w którym przedstawiono sposób ustawienia.

9.2 Przyciski programowania

Po przejściu do menu urządzenia przyciski klawiatury mają inne funkcje.

Przycisk (20) „” „w górę strony/zmiana”

Ten przycisk umożliwia:

- 1 przewijanie stron w menu;
- 2 zmianę parametrów, jeżeli można je edytować przyciskiem „OK”.

Przycisk (24) „” „w dół strony/zmiana”

Ten przycisk umożliwia:

- 1 przewijanie stron w menu;
- 2 zmianę parametrów, jeżeli można je edytować przyciskiem „OK”.

Przycisk (18) „” (OK)

Ten przycisk umożliwia:

- 1 wybór wyświetlonej funkcji;
- 2 zatwierdzenie parametrów/wartości, jeżeli można je edytować.

Przycisk (23) „” „ESC”

Ten przycisk umożliwia opuszczenie menu bez zmiany edytowanego lub wybranego parametru.

Uwaga: Nacisnąć kilkakrotnie, aby opuścić menu programowania.

9.3 Menu kredytów

To menu umożliwia obsługę kredytów wprowadzonych do urządzenia, aby uniknąć zaparzania produktów niewybranych przez użytkownika. Obsługa kredytów nie dotyczy nalewania gorącej wody, gorącego mleka i wytwarzania pary.

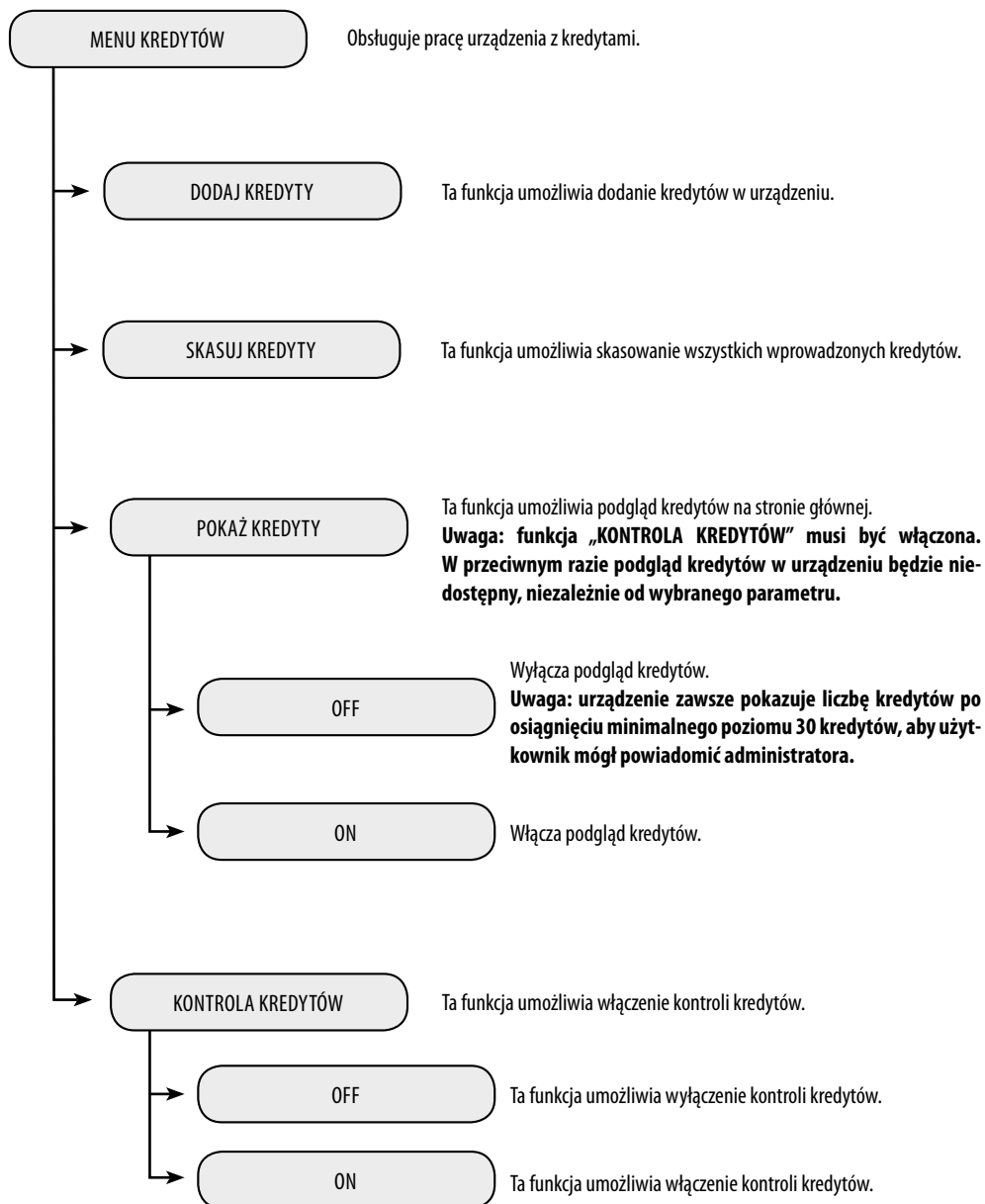

9.4 Menu napoju

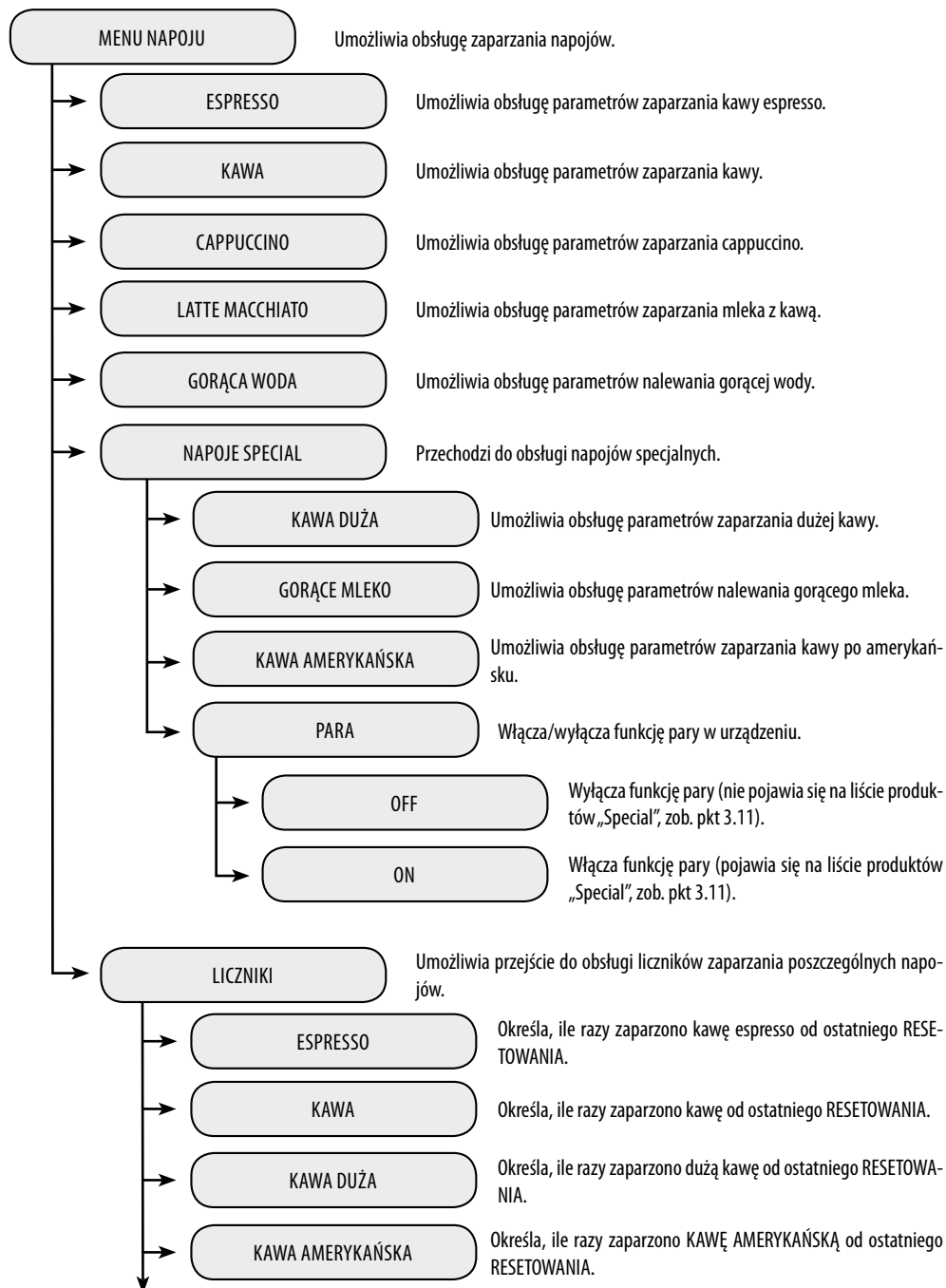

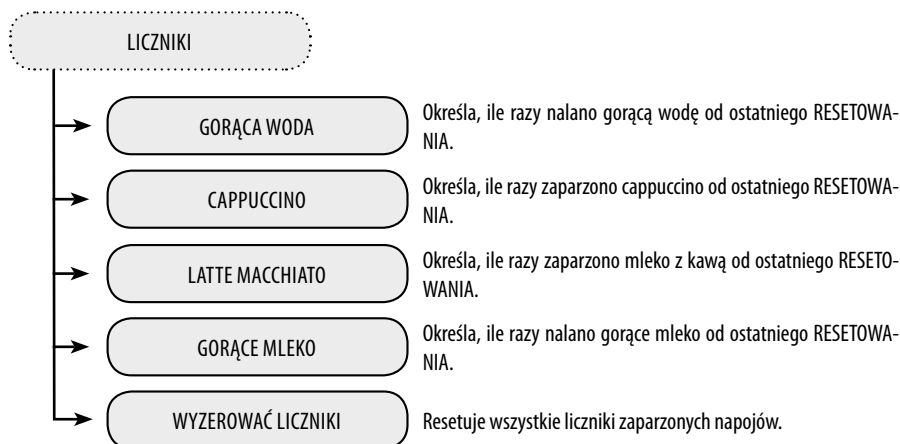

Parametry napojów

W tym punkcie opisano poszczególne parametry, które można zmienić.

Uwaga: nie wszystkie parametry znajdują się w każdej programowanej pozycji.

PARZENIE WSTĘPNE

Parzenie wstępne: kawa zostanie lekko zwilżona przed zaparzeniem, jej aromat zostanie podkreślony i nabierze ona wybornego smaku.

OFF: wstępne parzenie jest wyłączone.

NISKIE: włączone.

WYSOKIE: dłuższe, aby uwydatnić smak kawy.

ILOŚĆ MLEKA

Ta część umożliwia zaprogramowanie ilości mleka, jakie zostanie nalane przy każdym wyborze napoju. Pasek umożliwia dokładną regulację ilości mleka, jakie zostanie nalane (**jednostką miary wartości są sekundy**).

Te ustawienia dotyczą tylko programowania zaparzania napojów na bazie mleka.

TEMPERATURA KAWY

Ta część umożliwia zaprogramowanie temperatury podczas przygotowywania kawy.

NISKA: niska temperatura.

NORMALNA: temperatura standardowa.

WYSOKA: wysoka temperatura.

ILOŚĆ WODY

Ta część umożliwia zaprogramowanie ilości wody, jaka zostanie nalana przy każdym wciśnięciu odpowiedniego przycisku. Pasek umożliwia dokładną regulację ilości wody, jaka zostanie nalana (**jednostką miary wartości są impulsy turbiny**).

Te ustawienia dotyczą tylko programowania nalewania gorącej wody.

WIELKOŚĆ KAWY

Ta część umożliwia zaprogramowanie ilości kawy, jaka zostanie nalana przy każdym wyborze napoju. Pasek umożliwia dokładną regulację ilości kawy, jaka zostanie zaparzona (**jednostką miary wartości są impulsy turbiny**).

WARTOŚCI DOMYŚLNE

Dla każdego napoju można ponownie zaprogramować standardowe wartości określone domyślnie przez producenta również w wybranym języku. Po wybraniu tej funkcji indywidualne ustawienia każdego napoju zostaną usunięte.

9.5 Menu urządzenia

To menu umożliwia ustawienie głównych parametrów pracy i konserwacji urządzenia.

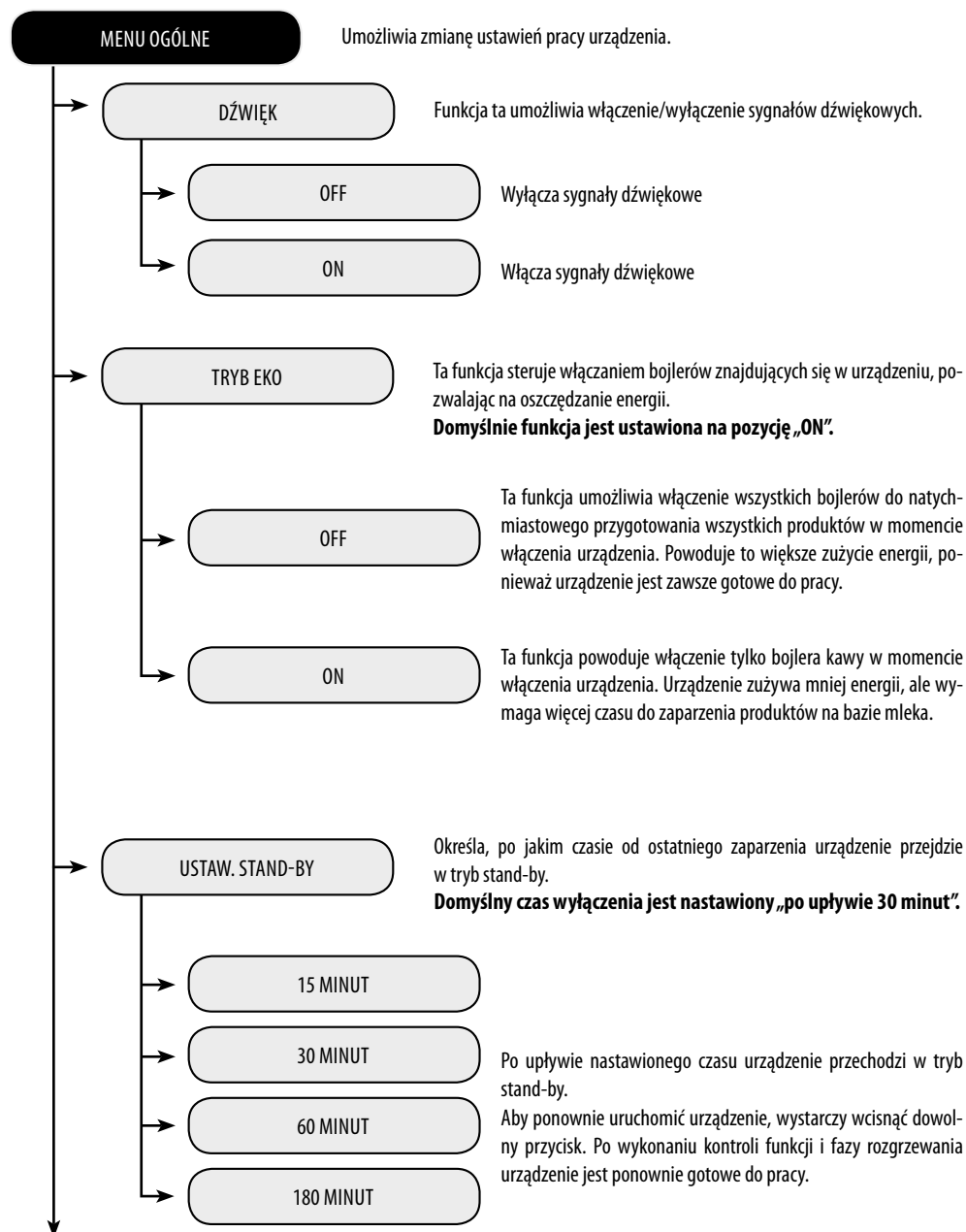

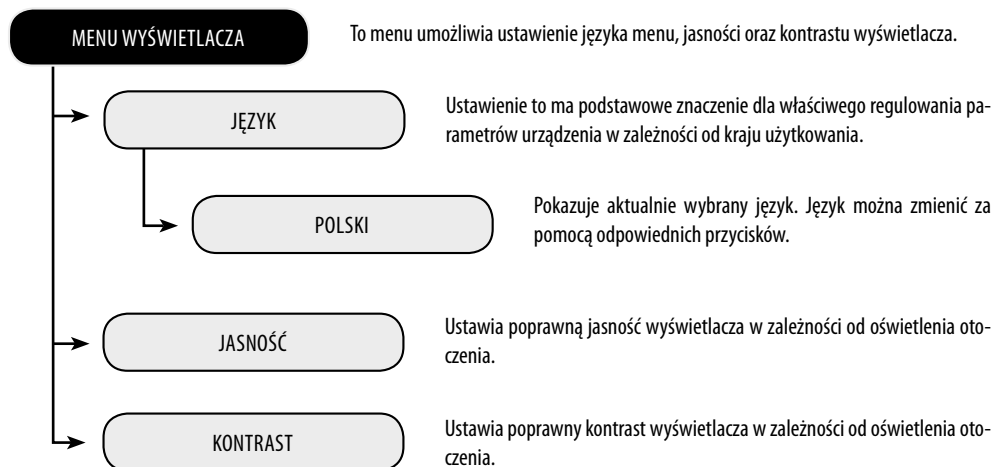
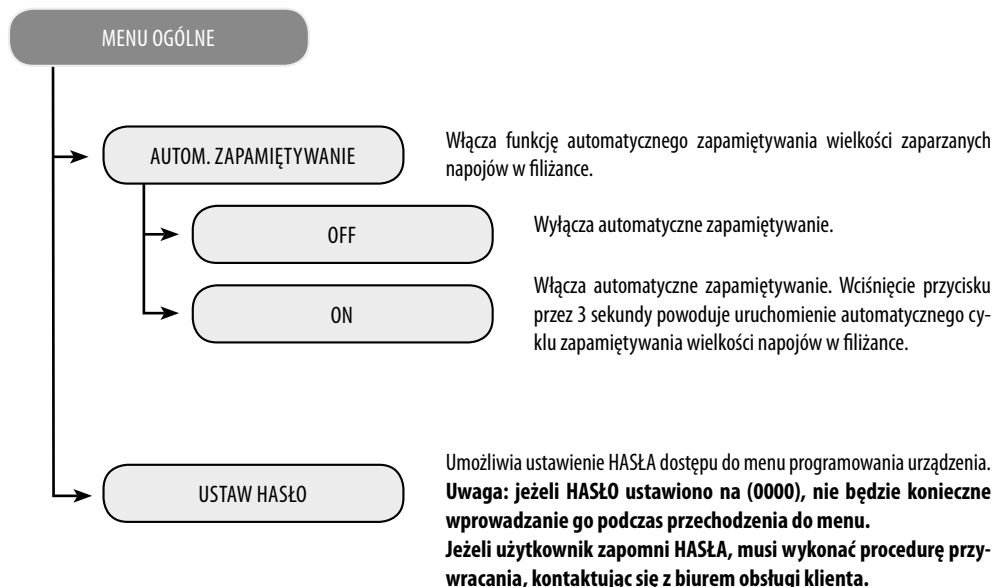

MENU WODY

To menu umożliwia ustawienie parametrów do prawidłowej regulacji wody przy parzeniu kawy.

TWARDOŚĆ WODY

Zmienia ustawienia twardości wody w urządzeniu. Dzięki funkcji „Twardość wody” możliwe jest dostosowanie urządzenia do stopnia twardości używanej wody. W ten sposób urządzenie zawiadomi o konieczności odwapniania w odpowiednim momencie.

Zmierzyć twardość wody tak, jak przedstawiono w punkcie 8.14.

SIEĆ WODY

Włącza funkcję umożliwiającą pracę urządzenia z siecią wodną (**tylko dla odpowiednich modeli**).

OFF

W tym trybie urządzenie pracuje, tylko jeżeli jest zainstalowany pojemnik.

ON

W tym trybie urządzenie pracuje przy użyciu wody pochodzącej z sieci wodnej.



Uwaga: Należy zwrócić na tę funkcję szczególną uwagę, ponieważ ustawienie niewłaściwej wartości może spowodować awarie.

Opcja „ON” musi być włączona, tylko jeżeli zainstalowany jest zestaw „Sieć wody” i jeżeli jest on prawidłowo podłączony. W każdym innym przypadku urządzenie nie będzie działać poprawnie.

Po wybraniu opcji „ON” funkcje „URUCHAM. FILTRA” i „AKTYWACJA FILTRA” będą ukryte i nie będzie można ich wybrać.

URUCHAM. FILTRA

Włącza/wyłącza powiadomienie o konieczności wymiany filtra wody. Po włączeniu tej funkcji urządzenie zawiadamia użytkownika, kiedy należy wymienić filtr wody.

OFF: Powiadomienie wyłączone.

ON: Powiadomienie włączone (wartość ta jest ustawiana automatycznie, kiedy wykonywana jest aktywacja filtra).

Funkcje widoczne, tylko jeżeli funkcja „SIEĆ WODY” jest ustawiona na OFF.

AKTYWACJA FILTRA

Aktywuje filtr po jego zainstalowaniu lub wymianie. Odnośnie prawidłowej instalacji i/lub wymiany należy zapoznać się z punktem 8.15.

KONSERWACJA

To menu umożliwia ustawienie wszystkich funkcji potrzebnych do prawidłowego ustawienia konserwacji urządzenia.

CZYSZCZENIE BLOKU

Ta funkcja pozwala na wykonanie cyklu mycia bloku kawy (zob. pkt 10.5).

ODWAPNIANIE

Ta funkcja umożliwia wykonanie cyklu odwapniania (zob. pkt 10.7).

WYKONAJ ODWAPNIANIE

Ta funkcja umożliwia wykonanie cyklu odwapniania zgodnie z opisem zawartym w odpowiednim punkcie.

SYGNALIZACJA ODWAPNIANIA

Ta funkcja umożliwia aktywację komunikatu na wyświetlaczu w przypadku, gdy konieczne jest wykonanie cyklu odwapniania w urządzeniu.

OFF

Sygnalizacja jest wyłączona.

ON

Sygnalizacja jest włączona. Na wyświetlaczu pojawia się komunikat, jeżeli w urządzeniu konieczne jest wykonanie cyklu odwapniania.

CZYSZCZ. CAPPUCCINATORE

Ta funkcja pozwala na wykonanie cyklu mycia Cappuccinatore, który używany jest do przygotowywania napojów zawierających mleko (zob. pkt 10.3).

Uwaga: to czyszczenie jest istotne do zapewnienia prawidłowej konserwacji i pracy Cappuccinatore.

ROZPOCZNIJ CZYSZCZENIE

Ta funkcja umożliwia wykonanie cyklu czyszczenia Cappuccinatore zgodnie z opisem zawartym w odpowiednim punkcie.

UWAGA CZYSZCZENIE

Ta funkcja umożliwia aktywację komunikatu na wyświetlaczu w przypadku, gdy konieczne jest wykonanie cyklu czyszczenia Cappuccinatore.

OFF

Sygnalizacja jest wyłączona.

ON

Sygnalizacja jest włączona. Na wyświetlaczu pojawia się komunikat, jeżeli w urządzeniu konieczne jest wykonanie cyklu czyszczenia Cappuccinatore.

USTAW. FABRYCZNE

Ta funkcja umożliwia przywrócenie wszystkich parametrów fabrycznych.

Uwaga: ta część umożliwia przywrócenie wszystkich danych fabrycznych dotyczących indywidualnych ustawień w menu urządzenia.

9.6 Ustawienie HASŁA

HASŁO powinno być ustawione przez administratora, aby zabezpieczyć urządzenie przed dostępem osób nieupoważnionych i ewentualną zmianą jego regulacji oraz awarią.

Aby ustawić HASŁO, należy wykonać następujące czynności:

- 1 Przejść do programowania urządzenia zgodnie z opisem zawartym w punkcie 9.1.

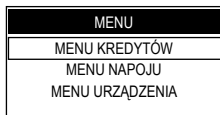

- 2 Aby wybrać „MENU URZĄDZENIA”, należy wcisnąć przycisk (24) „CLEAN”



- 3 Wcisnąć przycisk (18) „☺”, aby wejść.

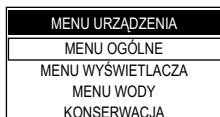

- 4 Wcisnąć przycisk (18) „☺”, aby przejść do „MENU OGÓLNE”.

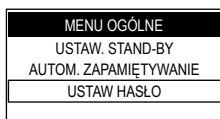

- 5 Aby wybrać pozycję „USTAW HASŁO”, należy wcisnąć przycisk (24) „CLEAN” Wcisnąć przycisk (18) „☺”, aby wejść.



- 6 Następnie można ustawić HASŁO.

- 7 Wcisnąć przycisk (24) „CLEAN” lub przycisk (20) „☺”, aby ustawić wybrany numer.

- 8 Wcisnąć przycisk (18) „☺”, aby zatwierdzić podkreślony numer i przejść do kolejnego.

- 9 Wykonać czynności określone w punktach (7) i (8), aby ustawić wszystkie wybrane numery.

Poniżej przedstawiono przykład ilustrujący tę operację.



Po wciśnięciu przycisku (18) „☺” na ostatnim numerze urządzenie zapisuje kod i pokazuje następującą stronę.

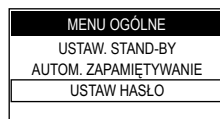

Wcisnąć kilkakrotnie przycisk (23) „☺”, aby wyjść. Odtąd konieczne będzie wprowadzenie HASŁA, aby można było przejść do menu.

10 CZYSZCZENIE I KONSERWACJA



Wszystkie czynności opisane w rozdziale 10 należą do wyłącznej kompetencji administratora lub wyspecjalizowanego technika. Osoby te powinny odpowiednio określić wszystkie kolejne czynności oraz zastosować odpowiednie narzędzia i przestrzegać zasad BHP.

10.1 Częstotliwość czyszczenia

Aby zapewnić poprawną pracę urządzenia, zalecamy wykonywanie czyszczenia i konserwacji zgodnie z opisem zawartym w poniższej tabeli.

Czynności do wykonania	W momencie sygnalizacji	Co tydzień	Co miesiąc lub co 500 zapażeń
Opróżnienie i czyszczenie kasetki na fusy.	■		
Dokładne czyszczenie Cappuccinatore			■
Czyszczenie pojemnika na wodę		■	
Czyszczenie bloku kawy		■	
Smarowanie Blok kawy			■
Czyszczenie pojemnika na kawę			■
Odwapnianie	■		

10.2 Czyszczenie pojemnika na wodę

Pojemnik na wodę należy czyścić po każdym jego napełnieniu.

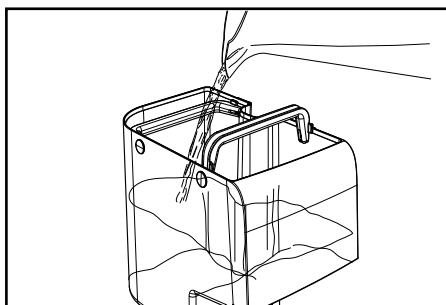

10.3 Dokładne czyszczenie Cappuccinatore

Co miesiąc należy dokładnie wyczyścić wszystkie elementy Cappuccinatore, używając detergentu Saeco. Detergent Saeco można nabyć u lokalnego sprzedawcy lub w autoryzowanych centrach obsługi klienta.

Jeżeli użytkownik nie będzie go czyścił przed i po każdym użyciu, może doprowadzić do uszkodzenia urządzenia.



Niebezpieczeństwo poparzeń! Na początku parzenia gorąca woda może przez chwilę pryskać.

1 Sprawdzić, czy Cappuccinatore jest prawidłowo włożony (rys.09-10, str.3).

2 Przejsz do programowania urządzenia zgodnie z opisem zawartym w punkcie 9.1.

3 Wcisnąć przycisk (24) „CLEAN” i wybrać pozycję „MENU URZĄDZENIA”. Wcisnąć przycisk (18) „☕”, aby wejść do menu.

4 Wcisnąć przycisk (24) „CLEAN” i wybrać pozycję „KONSERWACJA”. Wcisnąć przycisk (18) „☕”, aby wejść do menu.



5 Wcisnąć przycisk (24) „CLEAN” do momentu wybrania pozycji „CZYSZCZ. CAPPUCCINATORE”.

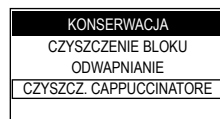

Wcisnąć przycisk (18) „☕”, aby zatwierdzić.

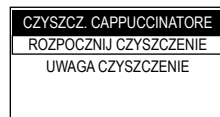

Wcisnąć przycisk (18) „☕”, aby zatwierdzić.



i Uwaga: w przypadku potwierdzenia tej opcji należy obowiązkowo ukończyć cykl. Wcisnąć przycisk (23), „”, aby wyjść.

6 Wcisnąć przycisk (18), „”, aby rozpocząć cykl czyszczenia Cappuccinatore.

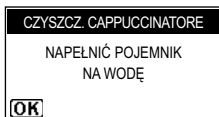

7 Napełnić pojemnik na wodę i wcisnąć przycisk (18), „”, aby zatwierdzić.

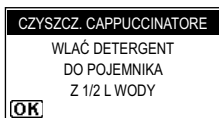

8 Wlać roztwór w torebce do pojemnika z 1/2 (pół) litra świeżej pitnej wody.

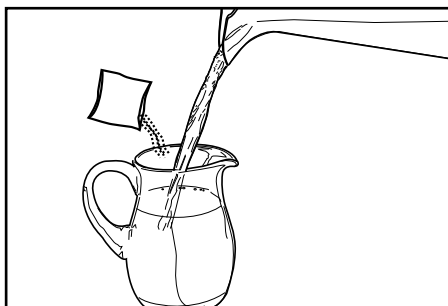

9 Poczekać, aż zawartość torebki całkowicie się rozpuści, i wcisnąć przycisk (18), „”, aby zatwierdzić.

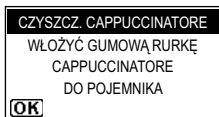

10 Włożyć czystą rurkę do pojemnika.

11 Wcisnąć przycisk (18), „”, aby zatwierdzić.

! Nie wolno pić roztworu nalanego w tym procesie. Roztwór należy usunąć.

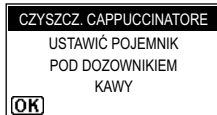

12 Ustawić pod dozownikiem pusty pojemnik o pojemności co najmniej 1 litra i wcisnąć przycisk (18), „”, aby zatwierdzić.

13 Urządzenie wykonuje cykl mycia Cappuccinatore.

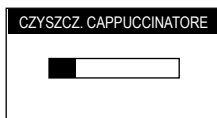

Pasek przedstawia postęp mycia.

14 Poczekać na automatyczne zakończenie cyklu. Po zakończeniu cyklu na wyświetlaczu pojawi się komunikat:

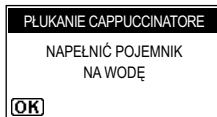

15 Umyć pojemnik na wodę i napełnić go świeżą pitną wodą. Wcisnąć przycisk (18), „”, aby zatwierdzić.

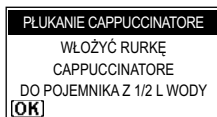

16 Umyć dokładnie pojemnik użyty do rozpuszczenia roztworu i wlać do niego 1/2 (pół) litra świeżej pitnej wody, która zostanie użyta do płukania.

17 Opróżnić pojemnik ustawiony pod dozownikiem.

18 Włożyć rurkę zasysającą do użytego pojemnika. Wcisnąć przycisk (18), „”, aby zatwierdzić.

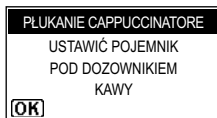

19 Ustawić pod dozownikiem pusty pojemnik i wcisnąć przycisk (18), „”, aby zatwierdzić.

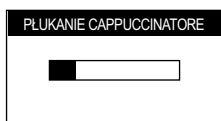

20 Urządzenie wykonuje cykl płukania Cappuccinatore. Pasek przedstawia postęp płukania.

21 Począć, aż cykl zakończy się automatycznie. Urządzenie przejdzie do normalnego cyklu pracy.

22 Umyć wszystkie elementy Cappuccinatore zgodnie z opisem zawartym w punkcie 5.4.

i Uwaga: jeżeli Cappuccinatore nie jest używane, należy je zdjąć z urządzenia, aby zachować w czystości.

10.4 Cotygodniowe czyszczenie bloku kawy

Blok kawy należy czyścić za każdym razem, kiedy pojemnik na kawę ziarnistą jest napełniany, lub w każdym razie, przynajmniej raz na tydzień.

1 Wyłączyć urządzenie, naciskając wyłącznik, i wyciągnąć wtyczkę z gniazdka elektrycznego.

2 Wyjąć tacę ociekową i kasetkę na fusy.

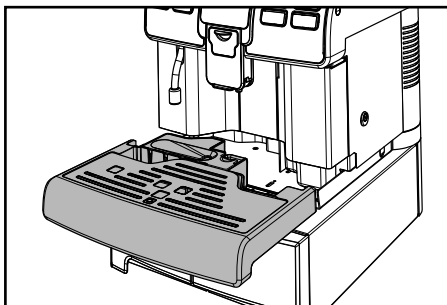

3 Otworzyć drzwiczki serwisowe za pomocą załączonego kluczyka.

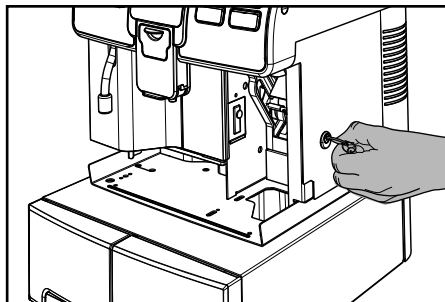

4 Wyjąć blok kawy, trzymając za specjalny uchwyt i wciskając przycisk „PRESS”. Blok kawy może być myty tylko w letniej wodzie bez detergentu.

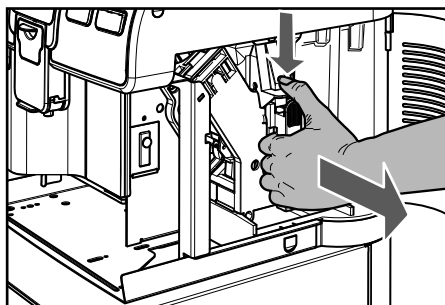

5 Umyć blok kawy w letniej wodzie. Umyć dokładnie górny filtr. Przed włożeniem bloku kawy w odpowiednie miejsce należy sprawdzić, czy wewnątrz komory parzenia nie pozostała woda.

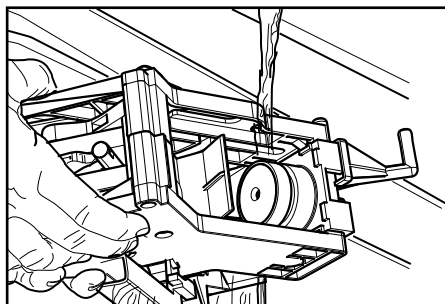

6 Podnieść wewnętrzną kasetkę z tyłu, aby odblokować go.

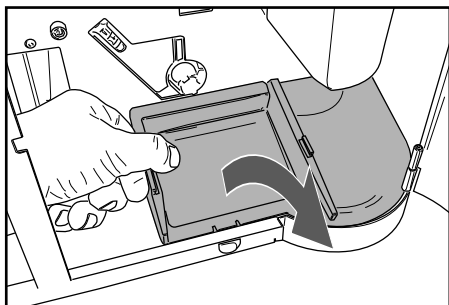

7 Wyjąć wewnętrzną kasetkę, umyć ją i odstawić do odpowiedniej obsady.

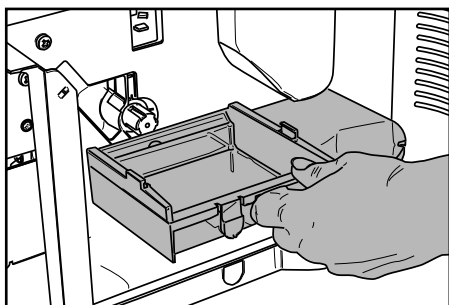

i Uwaga: podczas wkładania kasetki należy wykonać czynności dotyczące wyjmowania w odwrotnej kolejności.

8 Sprawdzić, czy blok kawy znajduje się w pozycji spoczynku. Dwa punkty odniesienia muszą się na siebie nakładać.

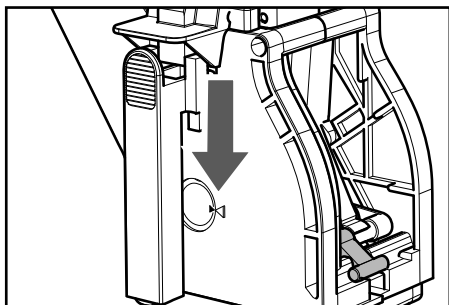

Jeżeli nie, należy wykonać czynność opisaną w punkcie (9).

9 Sprawdzić, czy dźwignia styka się z podstawą bloku kawy.

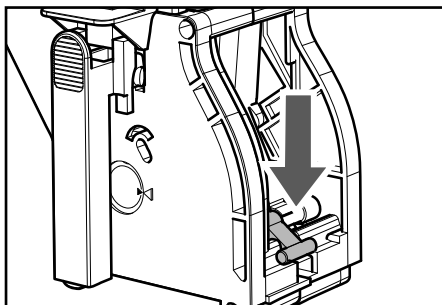

10 Sprawdzić, czy haczyk blokujący blok kawy jest w prawidłowym położeniu. Aby ustalić jego położenie, należy mocno wcisnąć przycisk „PRESS”.

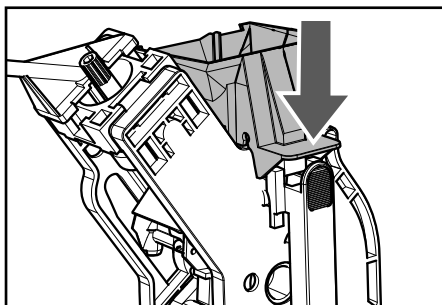

11 Ponownie włożyć blok kawy do odpowiedniej wnęki tak, aby zaczepienie odbyło się BEZ wciskania przycisku „PRESS”.

12 Włożyć kasetkę na fusy i tacę ociekową. Zamknąć drzwiczki serwisowe.

10.5 Czyszczenie bloku kawy „pastylkami odtłuszczającymi”

Oprócz cotygodniowego czyszczenia zalecamy wykonywanie tego cyklu czyszczenia przy pomocy „pastylek odtłuszczających” po zaparzeniu około 500 filiżanek kawy lub raz na miesiąc. Ta czynność uzupełnia proces konserwacji bloku kawy.

„Pastylki odtłuszczające” do czyszczenia bloku kawy oraz „Maintenance Kit” można nabyć u lokalnego sprzedawcy lub w autoryzowanych centrach obsługi klienta.

! Uwaga: „pastylki odtłuszczające” nie mają żadnych właściwości odwapniających. Do odwapniania należy stosować odwapniacz Saeco zgodnie z procedurą przedstawioną w rozdziale dotyczącym odwapniania.

Nie wolno przerywać cyklu mycia. Ta czynność powinna być wykonywana pod nadzorem użytkownika.

! Uwaga! Nie wolno pić roztworu nalanego w tym procesie. Roztwór należy usunąć.

1 Przejść do programowania urządzenia zgodnie z opisem zawartym w punkcie 9.1.

2 Wcisnąć przycisk (24) „CLEAN” i wybrać pozycję „MENU URZĄDZENIA”. Wcisnąć przycisk (18) „☕”, aby wejść do menu.

3 Wcisnąć przycisk (24) „CLEAN” i wybrać pozycję „KONSERWACJA”.

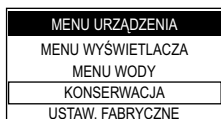

4 Wcisnąć przycisk (18) „☕”, aby przejść do menu.

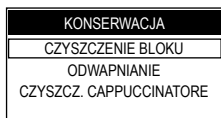

5 Wcisnąć przycisk (18) „☕”, aby przejść do cyklu czyszczenia bloku kawy.



i Uwaga: W przypadku potwierdzenia tej opcji należy obowiązkowo ukończyć cykl. Wcisnąć przycisk (23) „★”, aby wyjść.

6 Wcisnąć przycisk (18) „☕”, aby rozpocząć cykl czyszczenia bloku.



7 Wyjąć tacę ociekową i kasetkę przegródki bloku.

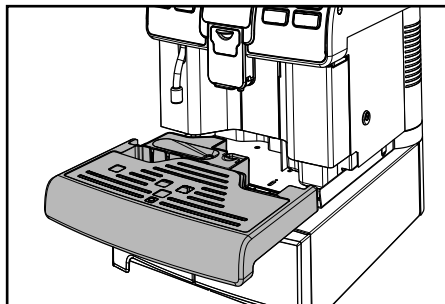

8 Otworzyć drzwi serwisowe za pomocą załączonego kluczyka.

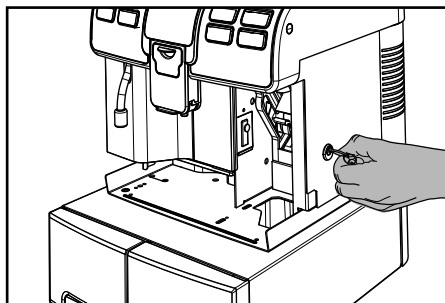

9 Wyjąć blok kawy, trzymając za specjalny uchwyt i wciskając przycisk „PRESS”.

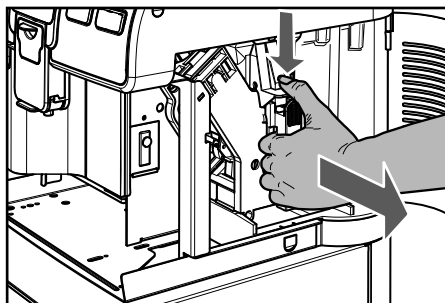

10 Wcisnąć przycisk (18) „☕”, aby zatwierdzić wyjęcie bloku kawy.

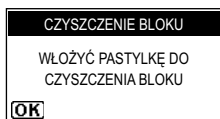

11 Włożyć pastylkę czyszczącą do bloku kawy i włożyć blok do urządzenia. Należy pamiętać o włożeniu wszystkich elementów i zamknięciu drzwiczki.

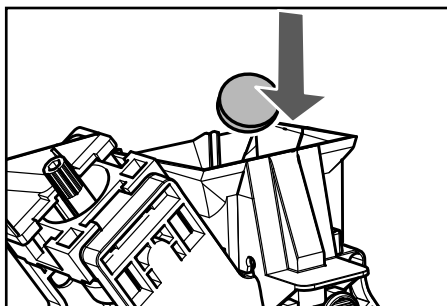

12 Włożyć pastylkę do bloku i wcisnąć przycisk (18) „☕”, aby zatwierdzić.

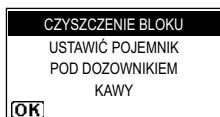

13 Ustawić pojemnik pod dozownikiem kawy i wcisnąć przycisk (18) „☕”, aby zatwierdzić.

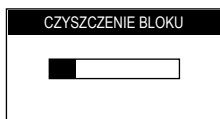

14 Cykl zostanie automatycznie ukończony przez urządzenie.

i Uwaga: po zakończeniu cyklu urządzenie przejdzie do normalnego cyklu pracy. Zalecamy wyjęcie bloku i umycie go pod świeżą, bieżącą wodą.

10.6 Smarowanie bloku kawy

Należy smarować blok kawy po zaparzeniu około 500 filiżanek kawy lub raz na miesiąc.

Smar do smarowania bloku kawy oraz kompletny „Service Kit” można nabyć u lokalnego sprzedawcy lub w autoryzowanych centrach obsługi klienta.

i Uwaga: aby sprawdzić, ile kaw zostało zaparzonych, należy przejść do menu „LICZNIKI” w „MENU NAPOJU” (pkt 9.4 - str.36).

Przed rozpoczęciem smarowania bloku kawy należy go umyć pod bieżącą wodą zgodnie z opisem zawartym w rozdziale „Cotygodniowe czyszczenie bloku kawy”.

1 Smarować prowadnice bloku tylko smarem Saeco.

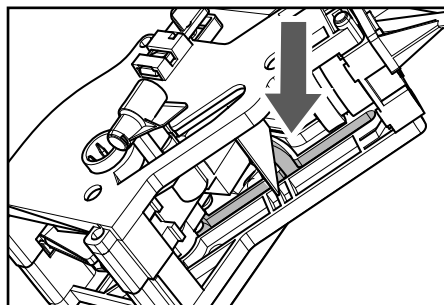

Nakładać smar w sposób jednolity na obie prowadnice boczne.

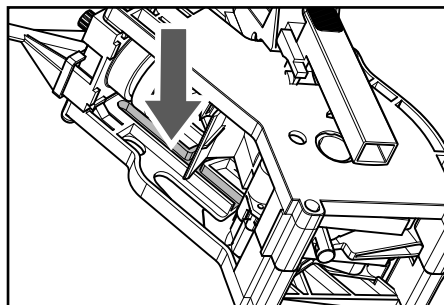

2 Nasmarować również wałek.

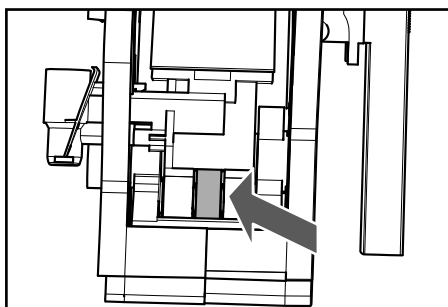
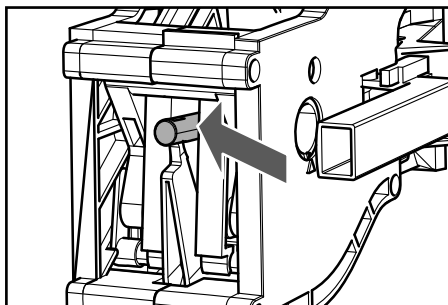

3 Ponownie włożyć blok kawy do odpowiedniej wnęki tak, aby zaczepienie odbyło się BEZ wciskania przycisku „PRESS”.

4 Włożyć kasetkę na fusy i tacę ociekową. Zamknąć drzwiczki serwisowe.

10.7 Odwapnianie

Obecność kamienia jest naturalnym zjawiskiem w wodzie stosowanej w urządzeniu. Należy go regularnie usuwać, ponieważ może doprowadzić do zatkania obwodu wody i kawy w urządzeniu.

Zaawansowana elektronika wskazuje na wyświetlaczu urządzenia (przy pomocy czytelnych symboli), kiedy należy wykonać odwapnianie. Należy wykonać niżej przedstawione czynności.

Należy wykonać tę operację, zanim urządzenie przestanie działać prawidłowo. W tym wypadku gwarancja nie obejmuje naprawy.

Stosować tylko środek odwapniający Saeco. Został on opracowany specjalnie w celu utrzymania jak najlepszej wydajności i funkcjonalności urządzenia przez cały okres jego żywotności, jak również, aby uniknąć sytuacji, w których, jeśli jest ono prawidłowo używane, dochodziłoby do zmian parzonego produktu.

Odwapniacz oraz kompletny „Maintenance Kit” można nabyć u lokalnego sprzedawcy lub w autoryzowanych centrach obsługi klienta.

⚠ Uwaga! Nie pić roztworu odwapniającego ani nalewanych produktów aż do zakończenia cyklu. Nie używać w żadnym wypadku octu jako odwapniacza.

1 Włączyć urządzenie przyciskiem ON/OFF. Zaczekać, aż urządzenie zakończy proces płukania i rozgrzewania.

⚠ Uwaga! Wyjąć filtr „Intenza” przed włożeniem odwapniacza.

2 Przejść do programowania urządzenia zgodnie z opisem zawartym w punkcie 9.1.

3 Wcisnąć przycisk (24) „CLEAN” i wybrać pozycję „MENU URZĄDZENIA”. Wcisnąć przycisk (18) „☕”, aby wejść do menu.

MENU URZĄDZENIA
MENU WYŚWIETLACZA
MENU WODY
KONSERWACJA
USTAW. FABRYCZNE

4 Wcisnąć przycisk (24) „CLEAN” i wybrać pozycję „KONSERWACJA”. Wcisnąć przycisk (18) „☕”, aby wejść do menu.

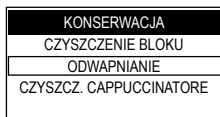

5 Wcisnąć przycisk (24) „CLEAN” i wybrać pozycję „ODWAPNIANIE”. Wcisnąć przycisk (18) „☕”, aby przejść do menu.

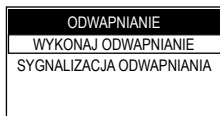

6 Wybrać pozycję „WYKONAJ ODWAPNIANIE”. Wcisnąć przycisk (18) „☕”, aby przejść do menu.

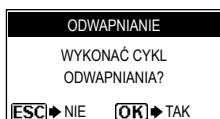

i **Uwaga:** W przypadku potwierdzenia tej opcji należy obowiązkowo ukończyć pozostały cykl. Wcisnąć przycisk (23) „★”, aby wyjść.

7 Wcisnąć przycisk (18) „☕”, aby rozpocząć cykl ODWAPNIANIA.

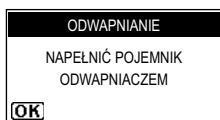

8 Włać całą zawartość butelki skoncentrowanego odwapniacza Saeco do pojemnika na wodę znajdującego się w urządzeniu i napełnić go świeżą pitną wodą aż do poziomu oznaczonego symbolem.

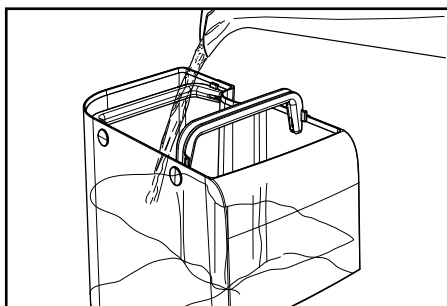

9 Włożyć ponownie pojemnik do urządzenia. Wcisnąć przycisk (18) „☕”.

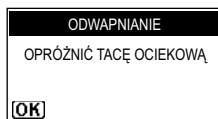

10 Opróżnić tacę ociekową z wszystkich płynów i ponownie włożyć ją do urządzenia.

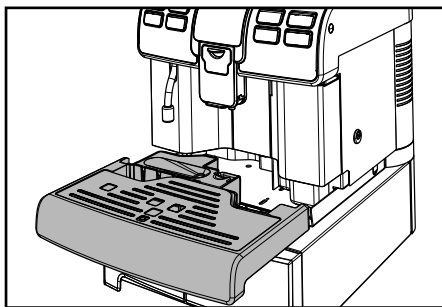

Wcisnąć przycisk (18) „☕”.

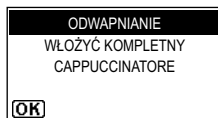

11 Włożyć kompletny Cappuccinatore do urządzenia i wyjąć dozownik kawy.

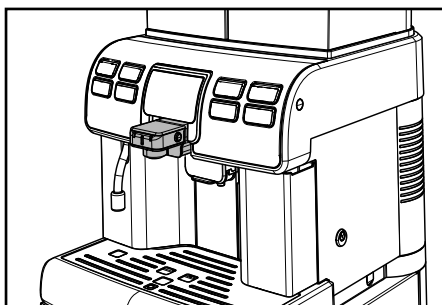

Wcisnąć przycisk (18) „☕”.

i **Uwaga:** podczas cyklu odwapniania wyjąć rękę zasysającą z Cappuccinatore.

ODWAPNIANIE

USTAWIĆ POJEMNIK
POD DOZOWNIKAMI
MLEKA I GORAĄCEJ WODY

OK

12 Ustawić pod rurką gorącej wody pojemnik, a pod Cappuccinatorem duży pojemnik.

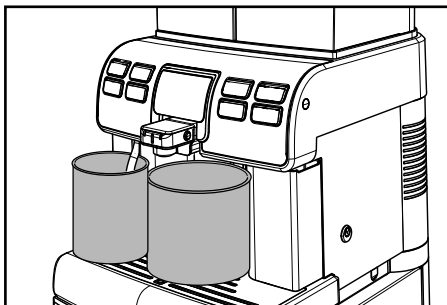

i **Uwaga: pojemność pojemnika powinna wynosić co najmniej 1,5 litra.**

Wcisnąć przycisk (18) „☕”.

ODWAPNIANIE

FAZA 1/2

ESC ▶ PRZERWA

i Jeżeli nie ma tak dużego pojemnika, należy wstrzymać cykl, wciskając przycisk (23) „★”, opróżnić pojemnik, umieścić go z powrotem w urządzeniu i ponownie uruchomić cykl, wciskając przycisk (18) „☕”.

13 W tym momencie urządzenie rozpoczyna stopniowe nalewanie odwapniacza (słupek wskazuje postęp cyklu).

14 Gdy skończy się roztwór wewnątrz pojemnika, urządzenie będzie sygnalizować potrzebę opróżnienia i oplukania pojemnika świeżą pitną wodą.

ODWAPNIANIE

OPLUKAĆ POJEMNIK
I NAPEŁNIĆ GO
ŚWIEŻĄ WODĄ

OK

15 Wypłukać dokładnie pojemnik i napełnić go świeżą pitną wodą.

16 Włożyć pojemnik do urządzenia. Wcisnąć przycisk (18) „☕”.

17 Opróżnić pojemniki użyte do zebrania płynu wypływającego z urządzenia.

ODWAPNIANIE

OPRÓŻNIĆ TACĘ OCIEKOWĄ

OK

18 Opróżnić tacę ociekową z wszystkich płynów i ponownie ją włożyć. Wcisnąć przycisk (18) „☕”.

ODWAPNIANIE

WŁOŻYĆ KOMPLETNY
CAPPUCCINATORE

OK

19 Sprawdzić, czy Cappuccinatore jest włożony do urządzenia. Wcisnąć przycisk (18) „☕”.

ODWAPNIANIE

USTAWIĆ POJEMNIK
POD DOZOWNIKAMI
MLEKA I GORAĄCEJ WODY

OK

20 Ustawić pod rurką gorącej wody pojemnik, a pod Cappuccinatorem duży pojemnik. Wcisnąć przycisk (18) „☕”.



ODWAPNIANIE

FAZA 2/2

ESC ▶ PRZERWA

21 Urządzenie wykonuje cykl płukania.

i **Uwaga:** faza płukania wymaga użycia określonej ilości wody, domyślnie ustalonej fabrycznie. Pozwala to na wykonanie optymalnego cyklu płukania, aby zapewnić zaparzenie produktów w jak najlepszych warunkach. Żądane napełnienia pojemnika podczas wykonywania cyklu płukania jest normalne i stanowi część procedury.

i **Uwaga:** Można przerwać cykl płukania, wciskając przycisk (23) „”. Aby kontynuować cykl, należy wcisnąć przycisk (18) „”. W tym czasie można opróżnić pojemnik lub oddalić się na chwilę.

22 Po zakończeniu cyklu płukania urządzenie wykonuje cykl rozgrzewania i płukania w celu zaparzenia produktów.

23 Opróżnić pojemniki użyte do zebrania płynu wypływającego z urządzenia i założyć dozownik kawy.

24 Urządzenie jest gotowe do pracy.

i **Uwaga:**

- **roztwór odwapniający należy poddać utylizacji zgodnie z zaleceniami producenta i/lub przepisami obowiązującymi w kraju używania;**
- **po wykonaniu cyklu odwapniania należy:**
 - 1 umyć blok kawy w sposób opisany w punkcie „Blok kawy”, w rozdziale „Czyszczenie i konserwacja”;**
 - 2 opłukać Cappuccinatore pod bieżącą wodą.**

Po wykonaniu cyklu odwapniania zaleca się opróżnienie tacy ciekowej.

11 DEMONTAŻ URZĄDZENIA

INSTRUKCJE USUWANIA ZUŻYTEGO SPRZĘTU: Ten produkt odpowiada wymogom dyrektywy nr 2002/96/WE Parlamentu Europejskiego i Rady.



- Symbol  umieszczony na sprzęcie lub opakowaniu wskazuje na to, że zużyty sprzęt nie może być traktowany jako ogólny odpad domowy, a że należy go zanieść do punktów zbiórki selektywnej sprzętu elektrycznego i elektronicznego, zorganizowanych przez administrację publiczną.
- Sprzęt ten może być również oddany dystrybutorowi w momencie zakupu nowego równorzędnego sprzętu. Użytkownik jest odpowiedzialny za oddanie zużytego sprzętu do odpowiednich punktów zbiórki; w przeciwnym przypadku podlega on sankcjom przewidzianym przez obowiązujące przepisy w dziedzinie odpadów.
- Poprawna selektywna zbiórka poprzez przeznaczenie zużytego sprzętu na recykling, przetworzenie oraz usuwanie przyjazne dla środowiska przyczynia się do zmniejszenia ewentualnych negatywnych skutków na środowisko i ludzkie zdrowie oraz sprzyja odzyskowi materiałów, z których składa się produkt.
- O otrzymanie szczególniejszych informacji dotyczących możliwych systemów zbiórki należy się zwrócić do lokalnych podmiotów zajmujących się usługami usuwania odpadów lub do dystrybutora, u którego został zakupiony produkt. Producent i/lub importer wypełniają obowiązki związane z recyklingiem, przetworzeniem oraz przyjaznym dla środowiska usuwaniem odpadów zarówno indywidualnie jak i biorąc udział w zbiorowych systemach.

Problem	Przyczyna	Rozwiązanie
Urządzenie nie włącza się.	Urządzenie nie jest podłączone do zasilania elektrycznego i/lub wyłącznik jest ustawiony na „0”.	Podłączyć urządzenie do zasilania elektrycznego i/lub przestawić wyłącznik na „I”.
Kawa nie jest wystarczająco gorąca.	Filiżanki są zimne.	Ogrzać filiżanki gorącą wodą.
Kawa ma mało pianki. (Patrz uwaga)	Nieodpowiednia lub zbyt stara mieszanka kawy lub też kawa jest zbyt grubo zmielona.	Zmienić mieszankę kawy lub wyregulować stopień mielenia zgodnie z opisem w punkcie „Regulacja młynka”.
Urządzenie nagrzewa się zbyt długo lub ilość wody, która wypływa z rurki, jest zbyt mała.	Obwód urządzenia jest zatkany z powodu osadów kamienia.	Odwapnić urządzenie.
W Cappuccinatore tworzą się pęcherzyki podczas nalewania mleka.	Złączki rurki są błędnie podłączone lub nie są całkowicie włożone do Cappuccinatore.	Włożyć do końca rurkę zasysającą do Cappuccinatore.
Z Cappuccinatore wydobywa się para podczas zasysania mleka.	Skończyło się mleko w pojemniku.	Sprawdź, czy jest jeszcze mleko, i w razie potrzeby napełnić lub wymienić pojemnik na mleko na nowy.
Nie można wyjąć bloku kawy.	Blok kawy nie jest we właściwej pozycji.	Włącz urządzenie. Zamknąć drzwiczki serwisowe. Blok zaparzający powraca automatycznie do pozycji wyjściowej.
	Kasetka przegródki bloku jest włożona.	Wyjąć kasetkę przegródki bloku przed wyjęciem bloku zaparzającego.
Urządzenie mieli, ale kawa nie wypływa. (Patrz uwaga)	Brudny blok kawy.	Wyczyścić blok kawy (punkt „Blok kawy”).
	Brudny dozownik.	Wyczyścić dozownik.
Kawa jest zbyt wodnista. (Patrz uwaga)	Porcja jest zbyt mała.	Wyregulować ilość kawy do mielenia.
Kawa wypływa zbyt wolno. (Patrz uwaga)	Mielenie jest zbyt drobne.	Zmienić mieszankę kawy lub wyregulować stopień mielenia zgodnie z opisem w punkcie „Regulacja młynka”.
	Brudny blok kawy.	Wyczyścić blok kawy (punkt „Blok kawy”).
Kawa wypływa poza dozownikiem.	Dozownik jest zatkany lub w niewłaściwym położeniu.	Wyczyścić dozownik i jego otwory wylotowe. Ustawić prawidłowo dozownik.

Uwaga: problemy te mogą być normalne, jeśli została zmieniona mieszanka kawy lub w przypadku wykonywania pierwszej instalacji.

W przypadku jakiegokolwiek problemu niewymienionego w tabeli lub jeżeli proponowane rozwiązania nie przyniosły skutku, prosimy o kontakt z naszym telefonicznym biurem obsługi klienta pod numerem telefonu podanym na ostatniej stronie niniejszej instrukcji.

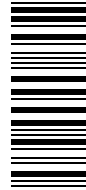

15003345 - Rev.02 del 15-06-12

Producent zastrzega sobie prawo do wprowadzania dowolnych zmian bez wcześniejszej zapowiedzi.

